

**Град Краљево
Градска управа
Трг Јована Сарића 1**



КОНКУРСНА ДОКУМЕНТАЦИЈА

**ЗА ЈАВНУ НАБАВКУ РАДОВА НА АДМИНИСТРАТИВНОМ ИЗВРШЕЊУ РЕШЕЊА
О РУШЕЊУ И УКЛАЊАЊУ ОБЈЕКТА, ДЕЛОВА ОБЈЕКТА, МАЊИХ
МОНТАЖНИХ ОБЈЕКТА И КОМУНАЛНЕ ИНФРАСТРУКТУРЕ ПО ПАРТИЈАМА-
-ДРУГА ФАЗА КВАЛИФИКАЦИОНОГ ПОСТУПКА-**

Број ЈН: 404-46/15-IX

Датум објављивања: 09.11.2015. године

Крајњи рок предаје понуда: 17.11.2015. године до 11⁰⁰

Јавно отварање отварање понуда: 17.11.2015. године у 11³⁰

Укупан број страна: 66

КРАЉЕВО, НОВЕМБАР 2015. године

На основу члана 34. и члана 61. Закона о јавним набавкама („Службени гласник РС“, бр. 124/12, 14/15 и 68/15) и члана 3. Правилника о обавезним елементима конкурсне документације у поступцима јавних набавки и начину доказивања испуњености услова („Службени гласник РС“, бр. 29/13, 104/13 и 86/15) Одлуке о покретању поступка јавне набавке, број 2308 од 04.11.2015. године и Решења о образовању Комисије за јавну набавку, број 2309 од 04.11.2015. године припремљена је:

КОНКУРСНА ДОКУМЕНТАЦИЈА

У квификационом поступку јавне набавке радова на административном извршењу Решења о рушењу и уклањању објеката, делова објеката, мањих монтажних објеката и комуналне инфраструктуре по Партијама-за потребе Градске управе града Краљева – друга фаза-, ЈН број 404-46/15-IX

КОНКУРСНА ДОКУМЕНТАЦИЈА САДРЖИ:

ПРИЛОГ	САДРЖАЈ ПРИЛОГА	СТРАНА
1.	ОПШТИ ПОДАЦИ О ЈАВНОЈ НАБАВЦИ	3
2.	ПОДАЦИ О ПРЕДМЕТУ ЈАВНЕ НАБАВКЕ	3
3.	ТЕХНИЧКА СПЕЦИФИКАЦИЈА	4
4.	УПУТСТВО ПОНУЂАЧИМА КАКО ДА САЧИНЕ ПОНУДУ	39
5.	ОБРАЗАЦ ПОНУДЕ	48
6.	МОДЕЛ УГОВОРА	53
7.	ОБРАЗАЦ СТРУКТУРЕ ЦЕНЕ	59
8.	ОБРАЗАЦ ТРОШКОВА ПРИПРЕМЕ ПОНУДА	64
9.	ОБРАЗАЦ ИЗЈАВЕ О НЕЗАВИСНОЈ ПОНУДИ	65
10	ОБРАЗАЦ ИЗЈАВЕ О ПОШТОВАЊУ ОБАВЕЗА ИЗ ЧЛАНА 75. СТАВ 2. ЗЈН	66

ПРИЛОГ 1. ОПШТИ ПОДАЦИ О ЈАВНОЈ НАБАВЦИ

Назив наручиоца	Градска управа града Краљева
Седиште Наручиоца	Трг Јована Сарића 1, 36000 Краљево
Број ЈН.	404-46/15-IX
Сајт града Краљева	www.kraljevo.org
Врста поступка	Квалификациони поступак-друга фаза-
Предмет јавне набавке	Извођење радова на административном извршењу Решења о рушењу и уклањању објеката, делова објеката, мањих монтажних објеката и комуналне инфраструктуре по Партијама.
Циљ поступка	Поступак се спроводи ради закључења уговора о јавној набавци
Особе за контакт	Славица Радивојевић, дипл. економиста, тел: 036/306-058 или Јасминка Јовановић, дипл. пословни планер, e-mail: nabavka@kraljevo.org .

ПРИЛОГ 2. ПОДАЦИ О ПРЕДМЕТУ ЈАВНЕ НАБАВКЕ

Предмет јавне набавке је обликован по партијама и то:
Партија 1-Рушење објекта у улици Доситејевој број 88/2 на кат.парцели 3352/1 КО Краљево
Партија 2- Рушење објекта у улици Доситејевој број 3/5 на кат.парцели 3356/3 КО Краљево
Партија 3- Рушење објекта у улици Доситејевој број 78 на кат.парцели 3352/6 КО Краљево
Партија 4- Рушење објекта у улици Доситејевој број 80 на кат.парцели 3352/6 КО Краљево
Партија 5- Рушење објекта у улици Војводе Степе број 71/3 на кат.парцели 1810 КО Краљево
Партија 6- Рушење објекта у улици Љубинка Ђорђевића број 27 на кат.парцели 5469/9 КО Краљево
Партија 7- Рушење објекта у улици Цара Лазара број 32/3 на кат.парцели 1001 КО Краљево
Партија 8- Рушење објекта Земљорадничка задруга „Самаила“ село Буковица на кат.парцели 153/6 КО Буковица
Назив и ознака из општег речника набавке – Рушење и разбијање зграда; земљани радови – 45110000
Правни основ за спровођење ове јавне набавке су и Решења о рушењу и уклањању објеката, делова објеката, мањих монтажних објеката и комуналне инфраструктуре.

ПРИЛОГ 3. ТЕХНИЧКЕ СПЕЦИФИКАЦИЈЕ (ОПИС)

Партија 1-Рушење објекта у улици Доситејевој број 88/2 на кат.парцели 3352/1 КО Краљево

ТЕХНИЧКА СПЕЦИФИКАЦИЈА ПРЕДВИЂЕНИХ РАДОВА

Објекат се налази на К.П број 3352/1 К.О Краљево у улици Доситејевој број 88/2-4.

- Постојећи објекат је димензија у основи 11,58 m x7,53 m.
- Спратност – Пр+Пк,
- Саграђен на бетонском темељу, висина сокле темеља је 23 cm.
- Зидови од тврдог материјала са армирачко бетонским вертикалним и хоринзонталним серклажама, полумонтажна армирано бетонска изнад приземља.
- Плафонска конструкција изнад поткровља је од лаког материјала.
- Кров је на две воде са покривачем од ТР лима, кровна конструкција дрвена.
- Столарија –фасадна од ПВЦ профила.
- Висина објекта је 3,70 m.
- Објекат је прикључен на комплетну инфраструктуру.

Десни део објекта гледано у правцу објекта (западна страна) димензија у основи 7,53 m x 4,20 m је нелегално саграђена и он се руши.

Шут утоварити и одвести на градску депонију, а простор очистити.

НАПОМЕНА: Да би припремили своје понуде потребно је да пре рока за подношење понуда представници понуђача обиђу и на лицу места сагледају локацију и објекат који треба уклонити, уколико на основу описа радова, скица и фотогарафија које се налазе у прилогу не могу дати своју понуду.

ДАТУМ:

ПОТПИС ОВЛАШЋЕНОГ ЛИЦА:

М.П.

- DOSITEJEVA 88/2
BOJONIC VEJIKO

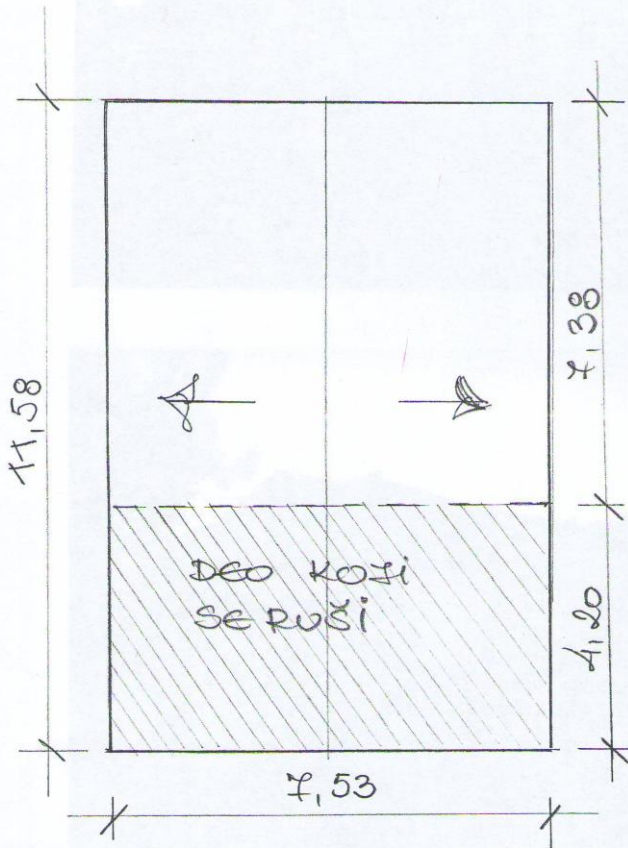

- ARM. BET. TENELJI
- SOKLA 23cm
- ARM. BETONSKA PLOČA
- PVC STOLARIJA
- POKRIVAČ TRJIM
- PRIKLJUČCI ZA VODU I STRUJU

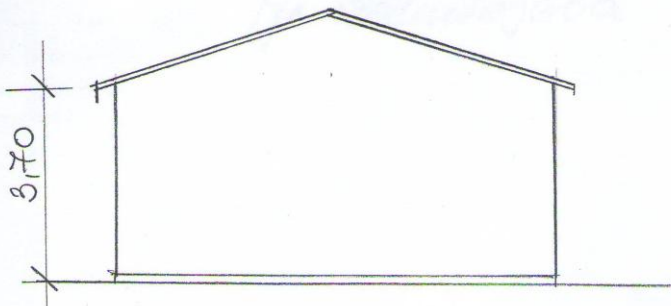



Објектот "Војовиќ Велка"
Ул. Росишејева

Партија 2- Рушење објекта у улици Доситејевој број 3/5 на кат.парцели 3356/3 КО Краљево

ТЕХНИЧКА СПЕЦИФИКАЦИЈА ПРЕДВИЂЕНИХ РАДОВА

Објекат се налази на К.П број 3356/3 КО Краљево у улици Доситејевој број 3/5. Постојећи објекат је димензија габарита 7,00 m x 6,40 m са надстрешницом димензија 6,70 m x 2,30 m.

-Објекат је приземан изграђен за пословне намене (продавница).

-Зидови од тврдог материјала.

-Таваница је од дасака, обложена гипсаним таблама.

-Кровна конструкција дрвена.

-Надстрешница је до пола зидана, до висине 1,75 m, а у горњем делу је постављена метална конструкција.

-Покривач над надстрешницом је цреп, трапезастилим.

-Висина објекта је различита и приказана је на скици која се налази у прилогу.

Шут утоварити и одвести на градску депонију, а простор очистити.

НАПОМЕНА: Да би припремили своје понуде потребно је да пре рока за подношење понуда представници понуђача обиђу и на лицу места сагледају локацију и објекат који треба уклонити, уколико на основу описа радова, скица и фотогарафија које се налазе у прилогу не могу дати своју понуду.

Датум:

Потпис овлашћеног лица:

М.П.

ĐAVIJEVA MATOVIĆ
DOSTAVEVA 3/5

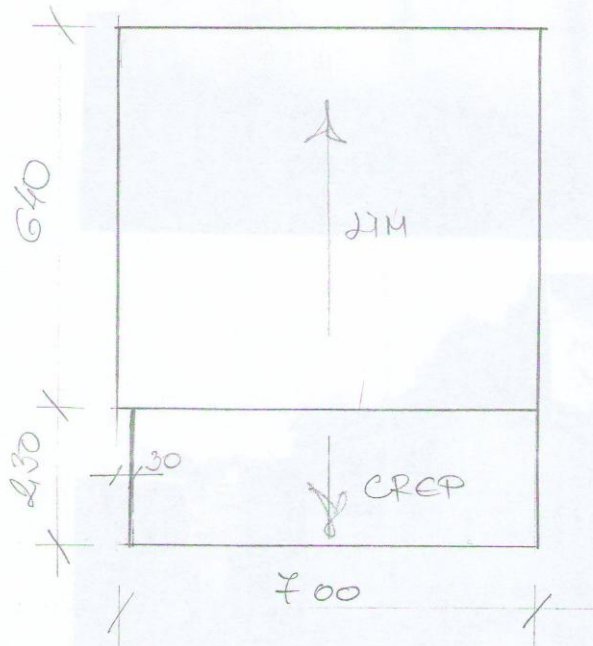

- POSLOVNI OBJEKAT
- BETONSKI TEMELJ
 - OZIDAN OD TVRDOG MATERIJALA
 - POKRIVAČ TRAPEZASTI LIM I CREP
 - UKLONJIVA JE DO POJA ŽIBANA, U GORNJEM DEJU METALNA KONSTRUKCIJA
 - NEMA BETONSKE PLOČE
 - TAVANICA - DRSKE I KNAUF PLOČE

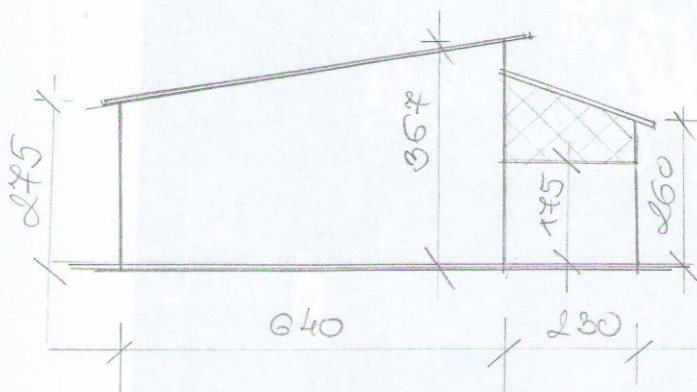



Партија 3- Рушење објекта у улици Доситејевој број 78 на кат.парцели 3352/6 КО Краљево

ТЕХНИЧКА СПЕЦИФИКАЦИЈА ПРЕДВИЂЕНИХ РАДОВА

Објекат се налази на К.П број 3352/6 КО Краљево у улици Доситејевој број 78. Саграђен је на јужној страни стамбеног објекта поред самог улаза (на левој страни гледано из правца улаза)

- Постојећи објекат је димензија у основи 6,07 m x5,10 m прилепљен уз постојећи објекат.
 - Спратност – приземна.
 - Саграђен на бетонском темељу, висина сокле темеља је 33 cm.
 - Зидови од тврдог материјала.
 - Таваница је од лаког материјала - гипсаних плоча.
 - Кровна конструкција дрвена, кров на две воде са покривачем од фалцованог црепа.
 - Фасадна дрвена столарија.
 - Са предње стране на улазу је тераса димензија 4,33 m x1,33 m
 - Објекат је прикључен на комплетну инфраструктуру.
- Шут утоварити и одвести на градску депонију, а простор очистити.

НАПОМЕНА: Да би припремили своје понуде потребно је да пре рока за подношење понуда представници понуђача обиђу и на лицу места сагледају локацију и објекат који треба уклонити, уколико на основу описа радова, скица и фотографација које се налазе у прилогу не могу дати своју понуду.

ДАТУМ:

ПОТПИС ОВЛАШЋЕНОГ ЛИЦА:

М.П.

- DOSITEJEVA 78
JOVANOVIĆ. STOJANKA

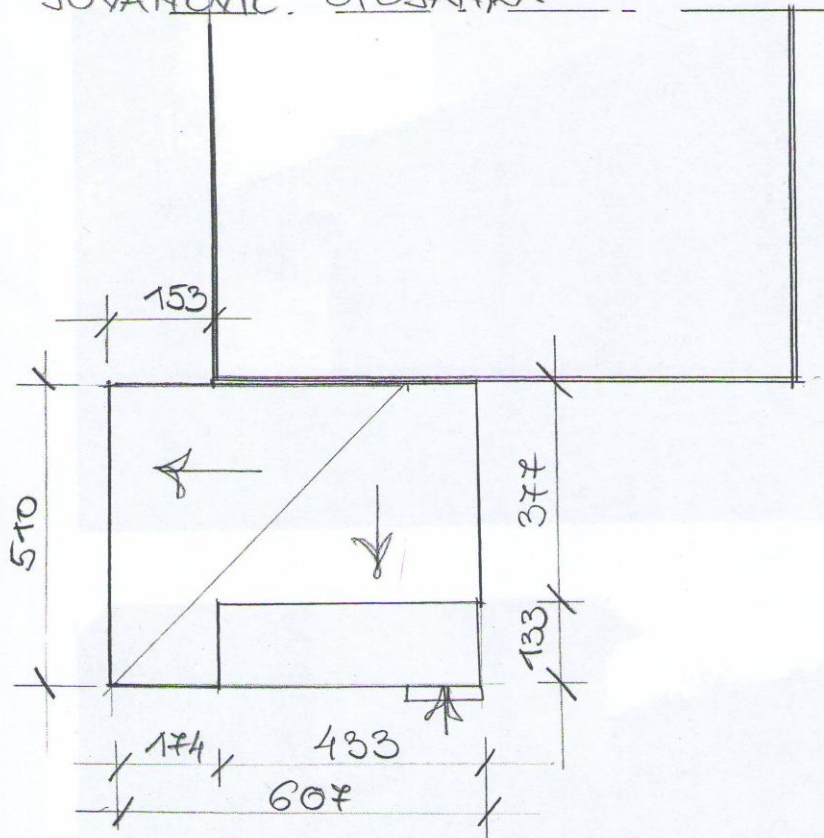

- BETONSKI TEMELJI
- SOKLA 33cm
- ZIDANI OBJEKAT
- DRVENA STOLARIJA
- NEMA ARM.-BET. TAVANICU
- POKRIVAČ - CREP



објектот Јовановиќ Стојанче
ул. Ђосиповијева

Партија 4- Рушење објекта у улици Доситејевој број 80 на кат.парцели 3352/6 КО Краљево

ТЕХНИЧКА СПЕЦИФИКАЦИЈА ПРЕДВИЂЕНИХ РАДОВА

Објекат се налази на К.П број 3352/6 КО Краљево у улици Доситејевој број 80.

-Постојећи објекат је димензија у основи 10,9 m x 4,0 m + 1,5 m x 1,23 m. Објекат је дограђен уз основни стамбени објекат.

-Спратност – приземна.

-Саграђен на бетонском темељу, висина сокле темеља је 16 cm.

-Објекат је озидан керамичким блоком димензија 25 x 20 x 19 cm са вертикалним армирачко бетонским серкљажима-10 стубова димензија 20 x 20 cm,

-Међуспратна таваница изнад приземља армирано – бетонска плоча.

-Кровна конструкција дрвена кров на две воде са покривачем од црепа.

-Висина објекта од коте терена до слемена је 5,0 m.

Шут утоварити и одвести на градску депонију, а простор очистити.

НАПОМЕНА: Да би припремили своје понуде потребно је да пре рока за подношење понуда представници понуђача обиђу и на лицу места сагледају локацију и објекат који треба уклонити, уколико на основу описа радова, скица и фотографација које се налазе у прилогу не могу дати своју понуду.

Датум:

М.П.

Потпис овлашћеног лица:

СКИЦА ЗБИЃАЈА СА ЛИЦА МЕСТА

СТАМБЕНИ ОБЈЕКАТ У УЛ. ДОСИТЕЈЕВА БР. 80
КП БР. 3352/6 КО КРАЉЕВО, МАРКОВИЋ ЛИЏИЈА

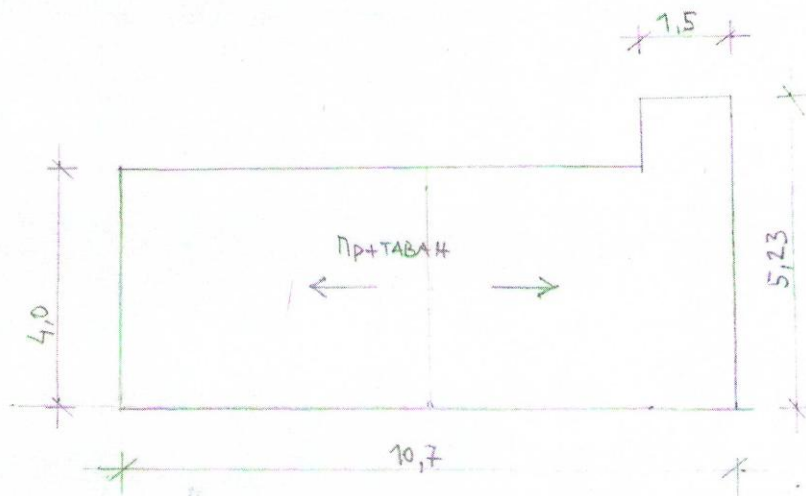

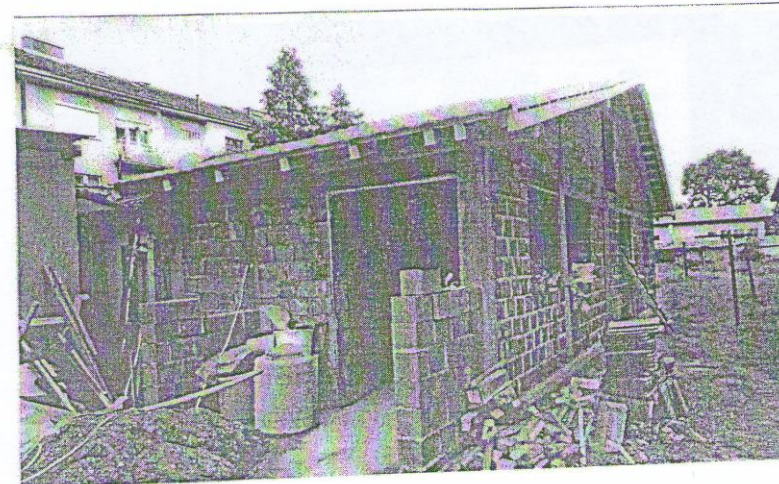
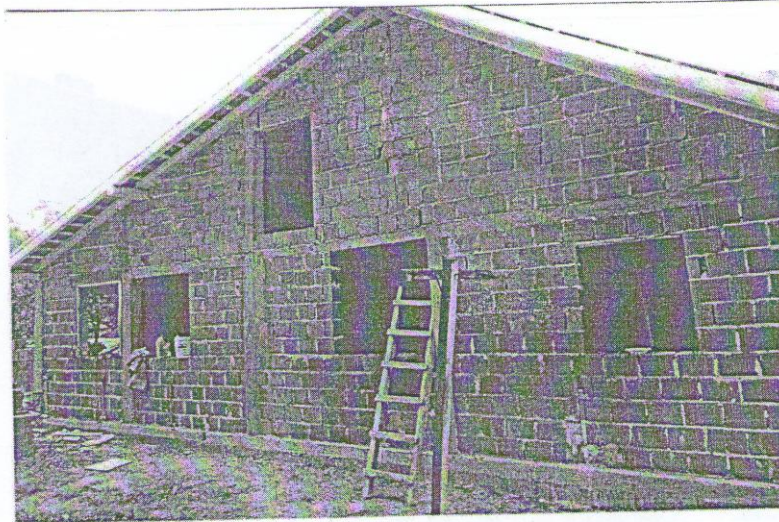

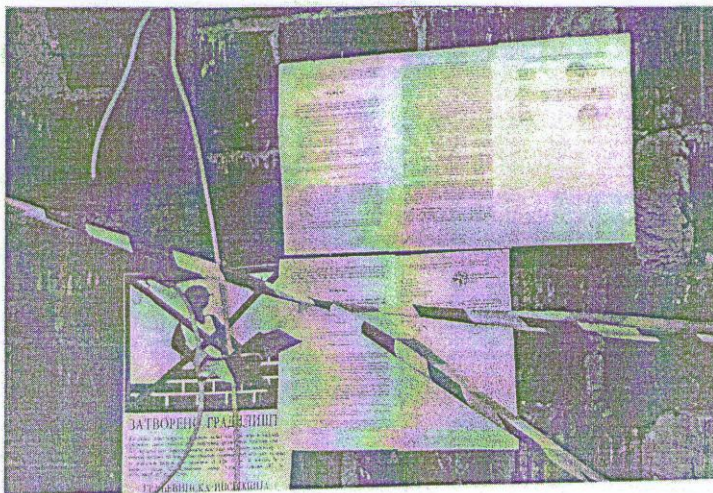
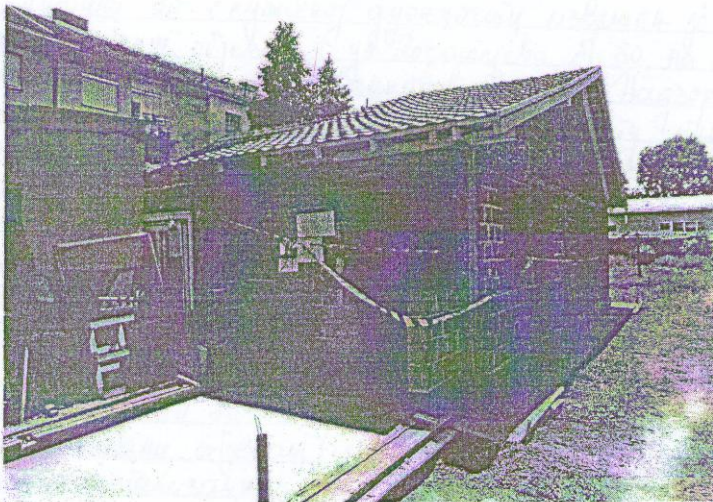
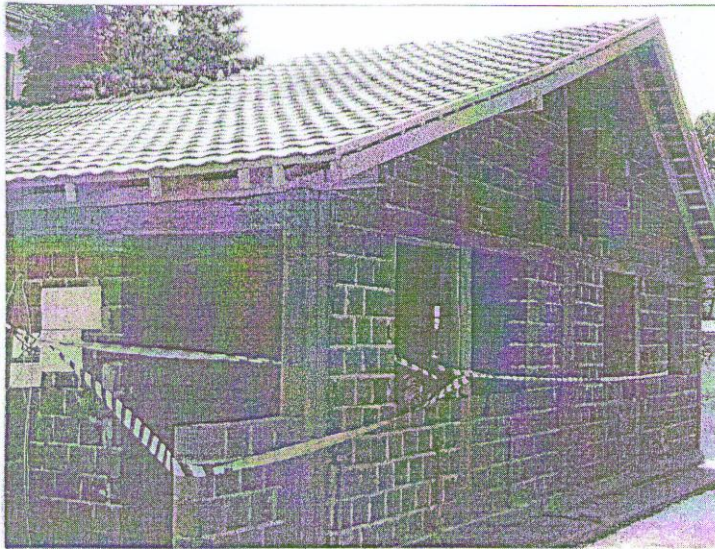

Партија 5- Рушење објекта у улици Војводе Степе број 71/3 на кат.парцели 1810 КО Краљево

ТЕХНИЧКА СПЕЦИФИКАЦИЈА ПРЕДВИЂЕНИХ РАДОВА

Објекат се налази на К.П број 1810 КО Краљево у улици Војводе Степе број 71/3.

- Постојећи објекат је димензија у основи 7,1 m x 4,78 m + 3,8 m x 2,0 m.
 - Спратност – приземна.
 - Саграђен на темељу од набијеног бетона, висина сокле темеља је 0,9 m.
 - Објекат је озидан од пуне опеке.
 - Таванска плоча је „каратаван“
 - Кровна конструкција дрвена кров на две воде са покривачем од црепа делом на једну воду са покривачем од салонита.
 - Висина објекта од коте терена до стрехе је 3,3 m.
- Шут утоварити и одвести на градску депонију, а простор очистити.

НАПОМЕНА: Да би припремили своје понуде потребно је да пре рока за подношење понуда представници понуђача обиђу и на лицу места сагледају локацију и објекат који треба уклонити, уколико на основу описа радова, скица и фотографација које се налазе у прилогу не могу дати своју понуду.

ДАТУМ:

ПОТПИС ОВЛАШЋЕНОГ ЛИЦА:

М.П.

СКИЦА УВИЂАЈА СА ЛИЦА МЕСТА

СТАМБЕНИ ОБЈЕКАТ У УЛ. ВОЗВОДЕ СТЕПЕ БР. 71/3
КП БР. 1810 КО КРАЉЕВО, НИКОДИНОВИЋ ФИЛИП И ДР

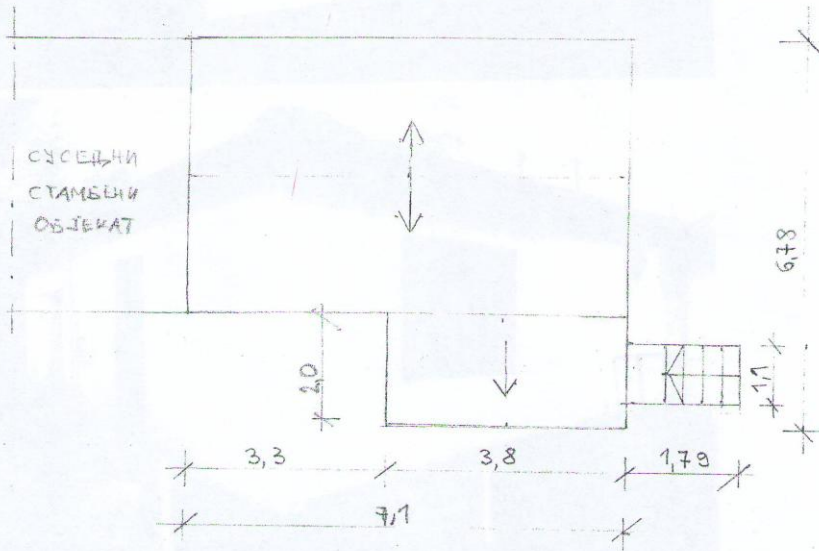





Партија 6 -Рушење објекта у улици Љубинка Ђорђевића број 27 на кат.парцели 5469/9 КО Краљево

ТЕХНИЧКА СПЕЦИФИКАЦИЈА ПРЕДВИЂЕНИХ РАДОВА

Објекат се налази на К.П број 5469/9 КО Краљево у улици Љубинка Ђорђевића број 27.

- Постојећи објекат је димензија у основи 10,0 m x 6,1 m + 4,16 m x 2,8 m.
 - Спратност – приземна.
 - Саграђен на темељу од бетона.
 - Објекат је озидан од пуне опеке без вертикалних армирачко бетонских серклажа.
 - Таванска плоча је дрвена конструкција „каратаван“ а плафонска конструкција је трска са малтером. У нивоу таванице изведени су хоринзотални армирано бетонски серклажи.
 - Кровна конструкција дрвена кров на две и четири воде са покривачем од црепа.
 - Висина објекта од коте терена до стрехе је 3,3 m.
- Шут утоварити и одвести на градску депонију, а простор очистити.

НАПОМЕНА: Да би припремили своје понуде потребно је да пре рока за подношење понуда представници понуђача обиђу и на лицу места сагледају локацију и објекат који треба уклонити, уколико на основу описа радова, скица и фотографација које се налазе у прилогу не могу дати своју понуду.

ДАТУМ:

ПОТПИС ОВЛАШЋЕНОГ ЛИЦА:

М.П.

СКИЦА УВИЂАЈА СА ЛИЦА МЕСТА

СТАМБЕНИ ОБЈЕКАТ У УЛ. ЉУБИЦКА БОРЂЕВИЦА БР. 27
КП БР. 5469/9 КО КРАЉЕВО, БАКВИГ МАРИЦА

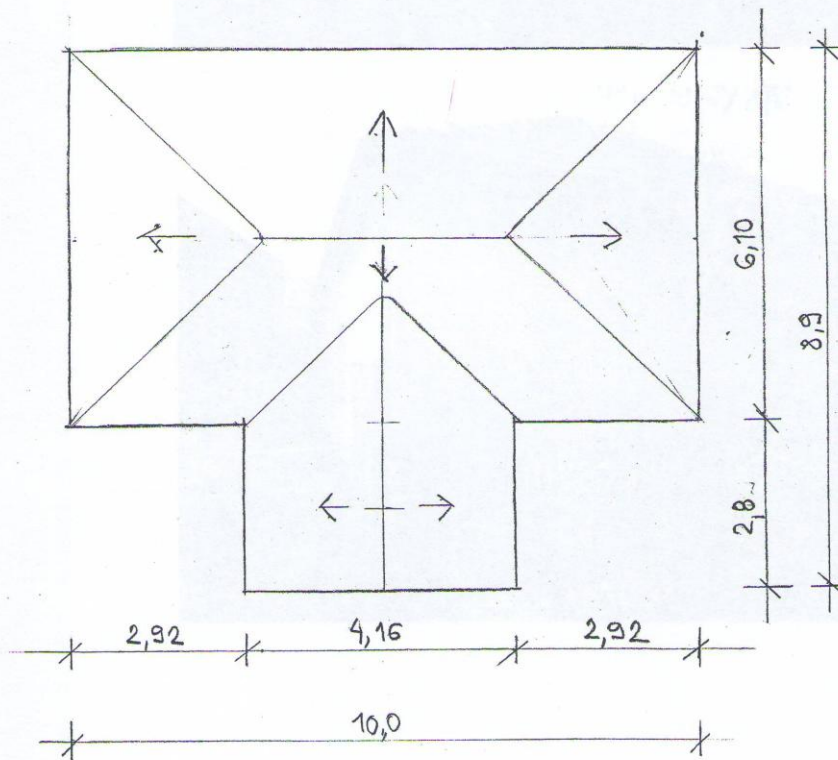

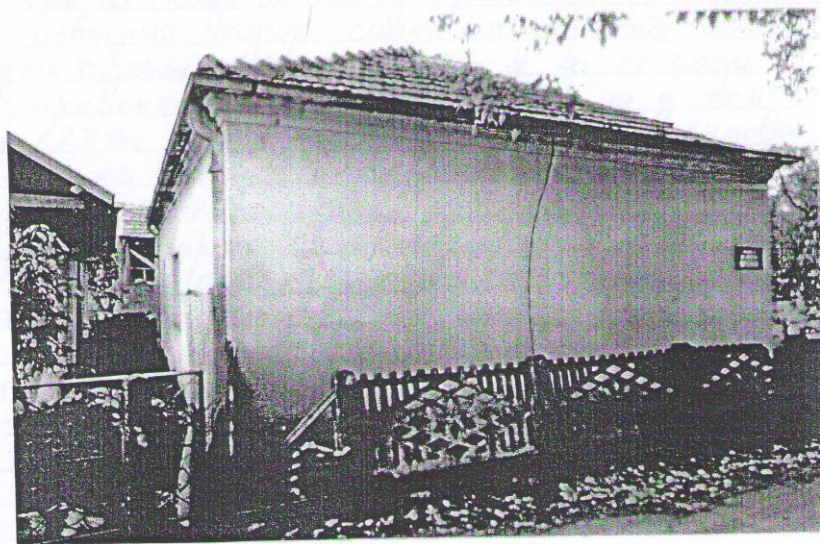

Партија 7 -Рушење објекта у улици Цара Лазара број 32/3 на кат.парцели 1001 КО Краљево

ТЕХНИЧКА СПЕЦИФИКАЦИЈА ПРЕДВИЂЕНИХ РАДОВА

Објекат се налази на К.П број 1001/1 КО Краљево у улици Цара Лазара број 32/3.

-Постојећи објекат је димензија у основи 10,3 m x 6,5 m.

-Спратност – приземна.

-Објекат је озидан пуном опеком и омалтерисан. Малтер је опао са фасаде на бочном делу објекта.

-Кровна конструкција је дрвена, кров на једну воду са покривачем од црепа. На појединим местима цреп је оштећен.

-Олуци пропали и дотрајали.

Шут утоварити и одвести на градску депонију, а простор очистити.

НАПОМЕНА: Да би припремили своје понуде потребно је да пре рока за подношење понуда представници понуђача обиђу и на лицу места сагледају локацију и објекат који треба уклонити, уколико на основу описа радова, скица и фотографација које се налазе у прилогу не могу дати своју понуду.

Датум:

ПОТПИС ОВЛАШЋЕНОГ ЛИЦА:

М.П.

ПРИЛОГ 1

СКИЦА УВИДАЈА СА ЛИЦА МЕСТА

ОБЈЕКАТ У УЛ. ЦАРА ЛАЗАРА БР. 32/3

КП. БР. 1001/1 КО КРАЉЕВО, ФИЛИПОВИЋ ЛЈИЉАНА

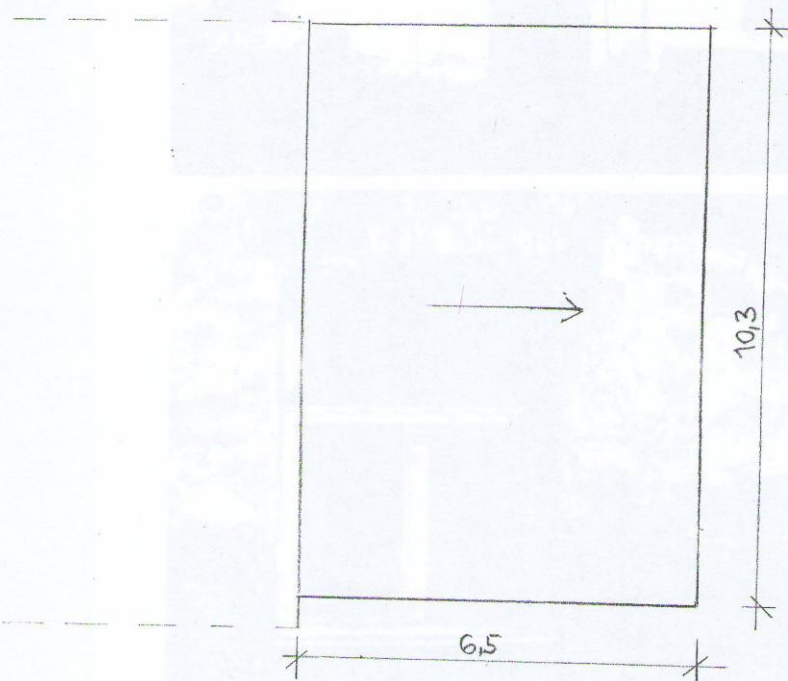

ПРИЛОГ 2

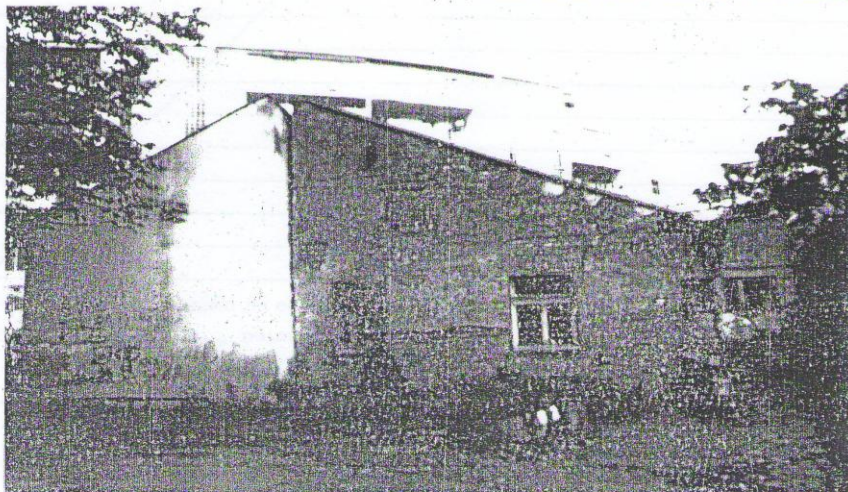

Партија 8- Рушење објекта Земљорадничка задруга „Самаила“ село Буковица на кат.парцели 153/6 КО Буковица

ТЕХНИЧКА СПЕЦИФИКАЦИЈА ПРЕДВИЂЕНИХ РАДОВА

Објекат се налази на К.П број 153/6 КО Буковица, село Буковица-Земљорадничка задруга „Самаила“. Власништво Земљорадничке задруге „Самаила“

-Постојећи објекат је димензија у основи 4,5 m x 15,10 m.

-Спратност – приземна.

-Саграђен на армирачко бетонском темељу.

-Објекат је озидан од блоковима, омалтерисан.

-Објекат нема столарије.

-Кровна конструкција делимично урушена, половина кровне конструкције не постоји у објекту присутни разни отпадни материјал. Кров на две воде, покривач валовит салонит.

-Искључен са електроенергетске мреже и воде.

Шут утоварити и одвести на градску депонију, а простор очистити.

НАПОМЕНА: Да би припремили своје понуде потребно је да пре рока за подношење понуда представници понуђача обиђу и на лицу места сагледају локацију и објекат који треба уклонити, уколико на основу описа радова, скица и фотогарафија које се налазе у прилогу не могу дати своју понуду.

Датум:

ПОТПИС ОВЛАШЋЕНОГ ЛИЦА:

М.П.

ПРИЛОГ 1

Скеница увиђаја са лица места
објект у селу Буковица

КП број 153/6 КО Буковица, Земљорадничка
Задруга "Самкица"

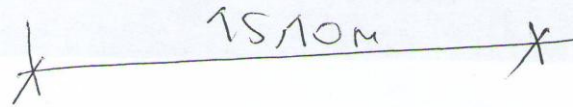
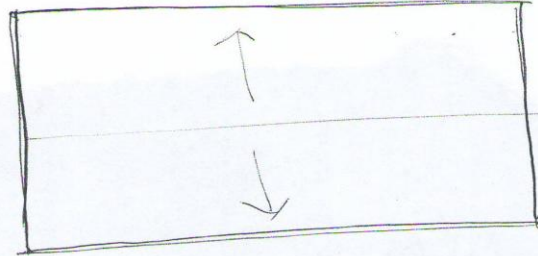
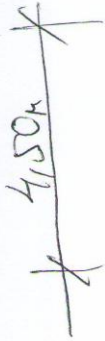

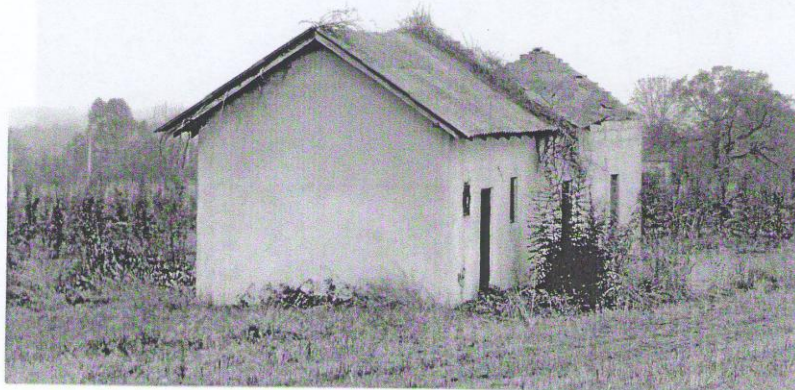

ПРИЛОГ 3

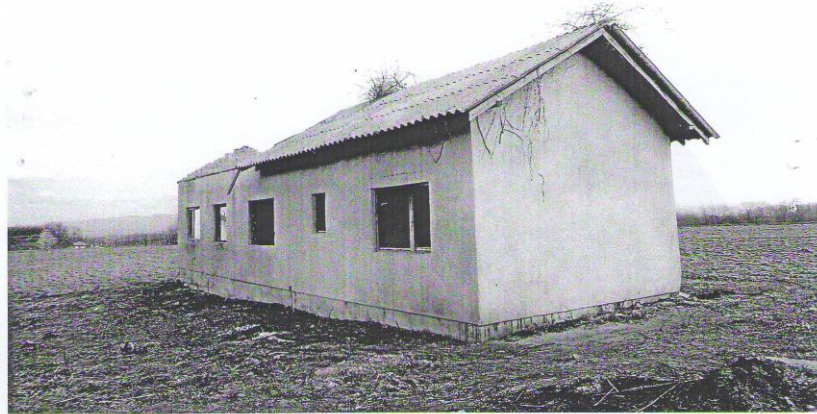



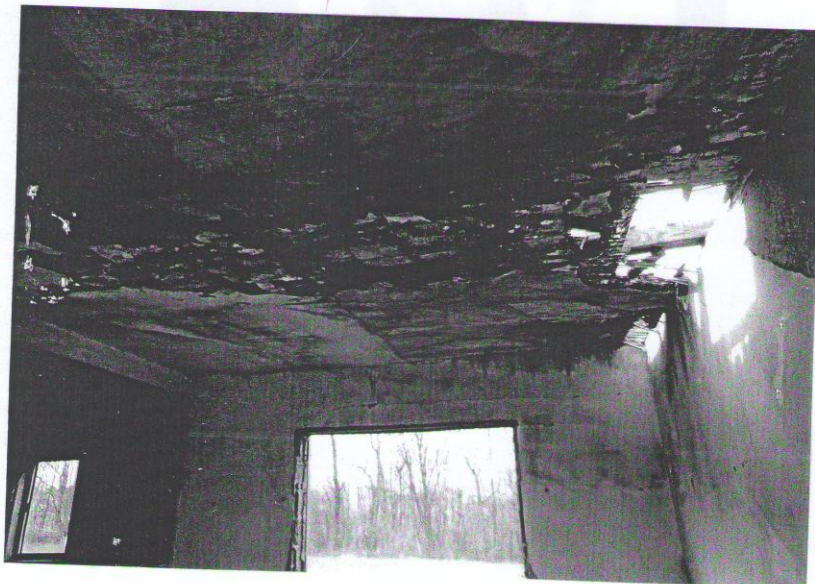



Спецификација радова

1. Зидови и темељи

1.1. Рушење темеља од бетона, камена и опеке. Шут прикупити, изнети, утоварити на камион и одвести на градску депонију. Ценом обухватити и насипање ископа земљом до коте терена”.

Обрачун по m^3 .

- | | |
|-------------------------|-------|
| а. Од бетона. | m^3 |
| б. Од шпар бетона. | m^3 |
| ц. Од армираног бетона. | m^3 |
| д. Од опеке. | m^3 |
| е. Од камена. | m^3 |

1.2. Рушење сокле од камена (бетона, бетонских блокова...). Шут прикупити, изнети, утоварити на камион и одвести на градску депонију.

Обрачун по m^3 . m^3

1.3. Рушење зидова од опеке и блокова. Рушење зидова извести заједно са серклажима, надвратницима и свим облогама на зиду. Шут прикупити, изнети, утоварити на камион и одвести на градску депонију.

Обрачун по m^3 . m^3

1.4. Рушење зидова од камена. Шут прикупити, изнети, утоварити на камион и одвести на градску депонију. Отвори се одбијају”.

Обрачун по m^3 . m^3

1.5. Рушење зидова калкана од опеке. Рушење зидова извести заједно са серклажима и свим облогама на зиду. Шут прикупити, изнети, утоварити на камион и одвести на градску депонију..”

Обрачун по m^3 .

- | | |
|--------------|-------|
| а. Калкана | m^3 |
| б. Надзетка. | m^3 |

1.6. Рушење зидова од сипорекс блокова. Рушење зидова извести заједно са серклажима, надвратницима и свим облогама на зиду. Шут прикупити, изнети, утоварити на камион и одвести на градску депонију. Отвори се одбијају.”

Обрачун по m^3 . m^3

1.7. Рушење преградних зидова од опеке (блокова). Рушење зидова извести заједно са серклажима, надвратницима и свим облогама на зиду. Шут прикупити, изнети, утоварити на камион и одвести на градску депонију. Отвори се одбијају.”

Обрачун по m^2 .

- | | |
|-------------------|-------|
| а. Дебљине 7 cm. | m^2 |
| б. Дебљине 10 cm. | m^2 |
| ц. Дебљине 12 cm. | m^2 |
| д. Дебљине 15 cm. | m^2 |

1.8. Рушење димњака. Димњак пажљиво порушити. Шут прикупити, изнети, утоварити на камион и одвести на градску депонију. У цену улазе и рушење капе.

Обрачун по m^3 . m^3

1.9. Демонтажа зидова, преграда, плафона (од гипс картонских плоча, дрвета,...) и других облога. Шут прикупити, изнети, утоварити на камион и одвести на градску депонију.”

Обрачун по м². м²

1.10. Машинско рушење. Машинско рушење позиције “зидови и темељи”.

Обрачун по м³. м³

2. Серклажи и подвлаке

2.1. Рушење армирано бетонских елемената. Шут прикупити, изнети, утоварити на камион и одвести на градску депонију. У цену улази и помоћна скела”.

Обрачун по м³. м³

а. Серклажа. м³

б. Подвлака. м³

ц. Греда. м³

д. Стубова м³

2.2. Рушење армирано-бетонске подне плоче. Шут прикупити, изнети, утоварити на камион и одвести на градску депонију.”

Обрачун по м². м²

2.3. Машинско рушење. Машинско рушење позиције “серклажи и подвлаке”.

Обрачун по м³. м³

2.4. Демонтажа челичне конструкције. Утоварити на камион и одвести на локацију коју одреди инвеститор удаљену до 10 км.

Обрачун по кг. кг

3. Ступеништа

3.1. Рушење ступеништа (косих плоча, подеста, ступеника) са оградом. Шут прикупити, изнети, утоварити на камион и одвести на градску депонију.”

Обрачун по м³, м² или кг

а. Од дрвета. м²

б. Од метала кг

ц. Од армираног бетона м³

3.2. Машинско рушење. Машинско рушење позиције “ступеништа”.

Обрачун по м³. м³

4. Таванице и балкони

4.1. Рушење армирано бетонске плоче заједно са серклажима и подвлакама. Шут прикупити, изнети, утоварити на камион и одвести на градску депонију.”

Обрачун по м²

а. Армирано-бетонске пуне плоче. м²

б. Таванице од монте. м²

4.2. Рушење дрвене међуспратне конструкције са свим облогама са горње и доње стране. Шут прикупити, изнети, утоварити на камион и одвести на градску депонију.”

Обрачун по м². м²

4.3. Машинско рушење. Машинско рушење позиције “таванице и балкони”.

Обрачун по м³. м³

5. Кровови и покривач

5.1. Демонтажа кровног покривача (од бибер црепа, ћерамиде, етернит плоча, лима, црепа, теголе,...) заједно са слемењацима. Кровни покривач утоварити на камион и одвести на депонију коју одреди инвеститор удаљену до 10 км.”

Обрачун по м² косе кровне површине. м²

5.2. Демонтажа дрвене кровне конструкције заједно са кровним летвама. Конструкцију одвести на депонију коју одреди инвеститор удаљену до 10 км.”

Обрачун по м² косе кровне површине. м²

5.3. Машинско рушење. Машинско рушење позиције “кровови и покривач”.

6. Лимарија

6.1. Демонтажа олука, олучних вертикала и других елемената. Лимарију демонтирати, упаковати, утоварити у камион и одвести на депонију коју одреди инвеститор удаљену до 10 км.”

Обрачун по:

а. м' м'

б. м² м²

7. Ограде

7.1. Рушење зидане ограде. Шут прикупити, изнети, утоварити на камион и одвести на градску депонију.

Обрачун по м³.

а. Од опеке. м³

б. Од камена. м³

7.2. Демонтажа ограде. Ограду демонтирати, утоварити у камион и одвести на депонију коју одреди инвеститор удаљену до 10 км.

Обрачун по м².

а. Дрвене. м²

б. Металне. м²

7.3. Рушење парапета ограде од бетона. Шут прикупити, изнети, утоварити на камион и одвести на градску депонију.”

Обрачун по м³.

а. Од бетона. м³

7.4. Демонтажа ограде од монтажних бетонских платана. Платна демонтирати, изнети, утоварити на камион и одвести на депонију коју одреди инвеститор удаљену до 10 км.

Обрачун по м².

7.5. Машинско рушење. Машинско рушење позиције “ограде”.

Обрачун по м². м²

8.Отвори

8.1. Демонтажа прозора. Демонтиране прозоре склопити, утоварити на камион и одвести на депонију коју одреди инвеститор удаљену до 10 км."

Обрачун по комаду прозора.

- | | |
|--------------------------------|-----|
| а. до 2,00 м ² | КОМ |
| б. Од 2,00-5,00 м ² | КОМ |
| ц. Преко 5,00 м ² | КОМ |

8.2. Демонтажа кровног прозора. Демонтиране прозоре склопити, утоварити на камион и одвести на депонију коју одреди инвеститор удаљену до 10 км."

Обрачун по комаду прозора. Ком

8.3. Демонтажа врата заједно са штоком. Демонтирана врата склопити, утоварити на камион и одвести на депонију коју одреди инвеститор удаљену до 10 км."

Обрачун по комаду врата.

- | | |
|--------------------------------|-----|
| а. до 2,00 м ² | КОМ |
| б. Од 2,00-5,00 м ² | КОМ |
| ц. Преко 5,00 м ² | КОМ |

8.4. Демонтажа излога. Демонтирана врата склопити, утоварити на камион и одвести на депонију коју одреди инвеститор удаљену до 10 км."

Обрачун по м² излога м²

9. Остали радови на демонтажи и рушењу

9.1. Рушење објекта (киосци, дрвене бараке, лимене гараже и слично). Предузети све мере за безбедност радника и суседних објеката. Употребљив материјал одвести на локацију коју одреди инвеститор удаљену до 10 км. Шут утоварити и одвести на градску депонију, а простор очистити. У цену улази и демонтажа електро и других инсталација.."

Обрачун по м² бруто површине. м²

9.2. Рушење објекта склоних паду (бондручни објекти грађени блатним малтером са испином од опеке, чатме,...). Предузети све мере за безбедност радника и суседних објеката. Шут утоварити и одвести на градску депонију, а простор очистити.

Обрачун по м² бруто површине. м²

9.3. Машинско рушење. Машинско рушење, позиције "остали радови на демонтажи и рушењу".

Обрачун по м³.

9.4. Израда пројекта рушења.

Обрачун по м² бруто површине. м²

10. Радна снага и механизација

10.1. Употреба радне снаге и механизације (обрачун дин/час)

1. руководилац екипе
2. ВКВ радник
3. КВ радник
4. НКВ радник

10.2. Употреба механизације (обрачун дин/час)

- утоваривач
- булдожер
- камион 5-10 тона
- компресор
- електрични компресор
- аутодизалица
- ровокопач
- камион за превоз радника, опреме и алата
- нисконосећа приколица (обрачун по тури)
- виљушкар

**НАПОМЕНА: КАО ПОМОЋ ПРИЛИКОМ САЧИЊАВАЊА ПОНУДЕ
КОРИСТИТИ И СПЕЦИФИКАЦИЈУ РАДОВА КОЈА СЕ ОДНОСИ НА СВЕ
ПАРТИЈЕ.**

ПРИЛОГ 4. УПУТСТВО ПОНУЂАЧИМА КАКО ДА САЧИНЕ ПОНУДУ

1. ПОДАЦИ О ЈЕЗИКУ У ПОСТУПКУ ЈАВНЕ НАБАВКЕ

Понуда и документација која се односи на понуду мора бити састављена на српском језику, сагласно члану 17. Закона о јавним набавкама и члану 8. Правилника о обавезним елементима конкурсне документације у поступцима јавних набавки и начину доказивања испуњености услова.

2. ПОДАЦИ О ОБАВЕЗНОЈ САДРЖИНИ ПОНУДЕ

Понуђач је дужан да испуњава услове дефинисане конкурсном документацијом, као и да приликом подношења понуде достави све тражене прилоге, попуни, потпише и овери обрасце и прилоге који су дати у конкурсној документацији свугде где је то предвиђено.

Понуђач подноси понуду која мора да садржи:

1) техничку спецификацију која се налази у прилогу 5. ове конкурсне документације, потписује и оверава понуђач и она је саставни део понуде. У случају подношења заједничке понуде, овлашћено лице групе понуђача и остали чланови групе понуђача дужни да потпишу и овере печатом задњу страну техничке спецификације чиме потврђују да прихватају понуђене елементе спецификације.

2) образац понуде (прилог 6. ове конкурсне документације), садржи податке о понуђачу који попуњава оветава и потписује понуђач уколико наступа самостално. Уколико наступа са подизвођачем понуђач попуњава, потписује и оверава образац са траженим подацима о подизвођачу. А уколико наступа са више подизвођача дати образац о подизвођачу умножити у довољном броју примерака и попунити на исти начин. У случају подношења заједничке понуде податке о понуђачима подносиоцима заједничке понуде попуњавају подносиоци заједничке понуде умножавањем датог обрасца и уношењем свих тражених података о члану групе, а у случају потребе када учествује више чланова групе, образац се може умножити и попунити на исти начин. Податке датог обрасца уношењем свих тражених података о подизвођач/у/има; остале податке из обрасца понуде попунити обавезно на за то предвиђеним местима (укупна вредност понуде, опција понуде и сл.).

3) модел уговора (прилог 7. конкурсне документације) овлашћено лице понуђача који наступа самостално дужно је да попуни модел уговора на за то предвиђеним местима, овери печатом и потпише на задњој страни, чиме потврђује да је сагласан са садржином модела уговора.

У случају подношења заједничке понуде, овлашћено лице групе понуђача је дужно да попуни модел уговора на за то предвиђеним местима, овери печатом и потпише на задњој страни, чиме потврђује да прихвата све елементе уговора, док су остали чланови групе понуђача дужни да потпишу и овере печатом задњу страну модела уговора, чиме потврђују да прихватају све елементе уговора.

4) образац структуре цена (прилог 8. конкурсне документације) попуњава, оверава и потписује понуђач на за то предвиђеним местима у складу са напоменом из прилога 8. - образац структуре цена.

Понуда мора да садржи све податке, прилоге и обрасце дефинисане конкурсном документацијом и то поред напред наведених: техничке спецификације, обрасца понуде, модела уговора и обрасца структуре цена, обавезно још и следећу документацију: образац изјаве о независној понуди (прилог 10), образац изјаве о поштовању обавеза из члана 75. став 2. Закона о јавним набавкама (прилог 11), и тражено средство финансијског обезбеђења за озбиљност понуде.

Сви образци морају бити попуњени читко и штампаним словима, потписани и оверени од стране овлашћеног лица понуђача, а у свему у складу са конкурсном документацијом.

Понуђач није дужан да доставља доказе који су јавно доступни на интернет страницама надлежних органа али је дужан да наведе који су то докази у изјави сачињеној на меморандуму, оверену и потписану од стране овлашћеног лица понуђача.

Уколико на обрасцу није наведено ко исти попуњава, потписује и оверава, то ће за понуђача који наступа самостално или са подизвођачем учинити понуђач, а за групу понуђача (заједничка понуда) ће то учинити овлашћени представник групе понуђача (уколико је споразумом тако предвиђено) или сваки од учесника у заједничкој понуди.

Понуђачи из групе понуђача одговарају неограничено солидарно према Наручиоцу.

Понуђач је дужан да без одлагања, а најкасније у року од 3 (три) дана од дана настанка промене у било којем од података, о тој промени писмено обавести наручиоца и да је документује на прописани начин.

3. ПРИПРЕМАЊЕ ПОНУДЕ

Понуда мора у целини бити сачињена у складу са Законом, конкурсном документацијом и позивом Наручиоца за подношење понуда.

Подносилац понуде сноси све трошкове припремања и достављања понуде. Ако је поступак јавне набавке обустављен из разлога који су на страни наручиоца, наручилац је дужан да понуђачу надокнади трошкове уколико их је наручилац тражио, односно трошкове прибављања средства обезбеђења, под условом да је понуђач тражио накнаду тих трошкова у својој понуди.

Уколико се приликом сачињавања понуде начини грешка (у писању речи – текста, уношењу цифара или заокруживању понуђених опција) понуђач може такву грешку отклонити на начин тако што ће погрешно написане речи – текст, цифру или заокружену опцију прецртати, с тим да прецртано остане читљиво, а након тога поред исправљеног дела понуде ставити потпис одговорног лица понуђача и извршити оверу печатом, а у случају подношења заједничке понуде, потпис и оверу печатом извршиће овлашћени члан групе понуђача-носилац посла.

4. ПОДНОШЕЊЕ ПОНУДА

Понуде се достављају у затвореној коверти наручиоцу непосредно преко писарнице Градске управе града Краљева, радним даном од понедељка до петка у времену од 07 до 15 часова или путем поште на адресу: Градска управа града Краљева, Одељење за заједничке послове, Одсек за јавне набавке, Трг Јована Сарића број 1. Краљево 36000.

Понуде се подносе у затвореној коверти или кутији на начин да се приликом отварања понуда може са сигурношћу утврдити да се понуда први пут отвара, са јасном назнаком предмета набавке, шифре поступка и напоменом „ПОНУДА – НЕ ОТВАРАТИ“. Пожељно је да садржај понуде буде у пластичној фасцикли и увезан јемствеником. Коверта са понудом на предњој страни треба да има заводни број понуђача, а на полеђини коверте наведен назив, седиште, особу за контакт понуђача и телефон особе за контакт. У случају да понуду подноси група понуђача, на коверти је потребно назначити и да се ради о групи понуђача и навести називе и адресе свих учесника у заједничкој понуди.

Благовремене ће се сматрати све понуде које су достављене Наручиоцу најкасније до 11,00 часова, дана 17.11.2015. године, без обзира на начин доставе. Отварање приспелих понуда је истог дана у 11,30 часова у пословним просторијама наручиоца.

Неблаговремене понуде, неће се отварати и разматрати.

Понуђач може поднети само једну понуду

5. ИЗМЕНЕ, ДОПУНЕ И ОПОЗИВ ПОНУДЕ

У року за подношење понуде понуђач може да измени, допуни или опозове своју понуду, тако што ће измену, допуну или опозив понуде доставити у затвореној коверти са знаком: ИЗМЕНА/ДОПУНА/ОПОЗИВ ПОНУДЕ у другој фази квалификационог поступка за извођење радова на административном извршењу Решења о рушењу и уклањању објеката, делова објеката, мањих монтажних објеката и комуналне инфраструктуре по Партијама. Коверта на предњој страни треба да има заводни број понуђача. На полеђини коверте неопходно је навести

назив, седиште, особу за контакт понуђача и телефон особе за контакт. Адреса за слање је: Градска управа града Краљева, Трг Јована Сарића број 1, Краљево 36000, Одељење за заједничке послове, Одсек за јавне набавке

6. ИЗМЕНЕ И ДОПУНЕ КОНКУРСНЕ ДОКУМЕНТАЦИЈЕ

Наручилац може да измени и допуни конкурсну документацију у року предвиђеном за подношење понуда. Измене и допуне Наручилац ће објавити на Порталу јавних набавки и на сајту града Краљева без одлагања и накнаде. По истеку рока за подношење понуда Наручилац не може да измени и допуни конкурсну документацију.

Уколико Наручилац измени или допуни конкурсну документацију осам или мање дана пре истека рока за подношење понуда, Наручилац је дужан да продужи рок за подношење понуда. Обавештење о продужењу рока за подношење понуда објавиће на Порталу јавних набавки и на сајту града Краљева.

Стране које садрже извршене измене биће обележене истим бројем као и стране које замењују, с тим да ће се броју стране додати слово, док ће нове стране којим се конкурсна документација допуњује бити обележена новим бројевима са напоменом у допису Наручиоца уз који се допуна доставља о укупном броју страна конкурсне документације. Стране које садрже извршене измене прилажу се конкурсној документацији уместо страна које се замењују, а уколико се врши допуна конкурсне документације нове стране се додају према упуству Наручиоца које ће навести у допису. Све измене или допуне конкурсне документације објављене на овај начин и у наведеном року чине саставни део конкурсне документације.

7. ПАРТИЈЕ

Поступак ове јавне набавке је обликован по партијама. Понуђач може да поднесе понуду за једну или више партија. Понуда мора да обухвати најмање једну партију.

Понуђач је дужан да у понуди наведе да ли се понуда односи на целокупну набавку или само на одређене партије.

У случају да понуђач поднесе понуду за више партија, она мора бити поднета тако да се може оцењивати за сваку партију посебно.

8. ПОНУДА СА ВАРИЈАНТАМА

Подношење понуда са варијантама није дозвољено.

9. САМОСТАЛНО ПОДНОШЕЊЕ ПОНУДЕ

Понуду може поднети понуђач који наступа самостално.

Понуђач који је самостално поднео понуду, не може истовремено да учествује у заједничкој понуди или као подизвођач, нити исто лице може учествовати у више заједничких понуда.

10. ПОНУДА СА ПОДИЗВОЂАЧЕМ

Понуду може поднети понуђач који наступа са подизвођачима.

Понуђач је дужан да у понуди наведе да ли ће извршење набавке делимично поверити подизвођачу и да наведе његов назив.

Уколико понуђач намерава да извршење набавке делимично повери подизвођачу, обавезан је да наведе у својој понуди проценат укупне вредности набавке који ће поверити подизвођачу (не може бити већи од 50 %), као и да јасно дефинише део предмета набавке који ће извршити преко подизвођача, попуњавањем података у обрасцу понуде. Понуђач у обрасцу понуде наводи назив и седиште подизвођача, и тај подизвођач биће наведен у уговору о јавној набавци.

Понуђач је дужан да наручиоцу, на његов захтев, омогући приступ код подизвођача ради утврђивања испуњености услова.

Понуђач је дужан да за подизвођаче достави доказе о испуњености обавезних услова из члана 75. став 1. тач 1, 2. и 4. Закона јавним набавкама.

Понуђач у потпуности одговара наручиоцу за извршење обавеза из поступка јавне набавке, односно за извршење уговорних обавеза, без обзира на број подизвођача. Понуђач не може током реализације уговора ангажовати као подизвођача лице које није навео у понуди, у супротном наручилац ће реализовати средство обезбеђења и раскинути уговор.

11. ЗАЈЕДНИЧКА ПОНУДА

Понуду може поднети група понуђача као заједничку понуду. У обрасцу понуде подаци о члановима групе у заједничкој понуди, понуђач наводи податке о називу и седишту свих чланова групе који ће бити наведени и у закљученом уговору ове јавне набавке.

Саставни део заједничке понуде је **споразум** којим се понуђачи из групе међусобно и према наручиоцу обавезују на извршење јавне набавке, а који садржи:

1) податке о члану групе који ће бити носилац посла, односно који ће поднети понуду и који ће заступати групу понуђача пред наручиоцем и

2) опис послова сваког од понуђача из групе понуђача у извршењу уговора.

Уколико понуђач не достави напред наведени споразум, Наручилац ће његову понуду одбити као неприхватљиву.

Понуђачи који поднесу заједничку понуду одговарају неограничено солидарно према наручиоцу.

12. ЗАХТЕВИ ОД КОЈИХ ЗАВИСИ ПРИХВАТЉИВОСТ ПОНУДЕ

Понуда понуђача мора у свим аспектима одговарати захтевима наручиоца прописаних овом конкурсном документацијом и техничком спецификацијом из предмера радова у погледу врсте и количине истих.

А)- ВАЛУТА И ЦЕНА

Цена у понуди је фиксна, не може се мењати и исказује се у искључиво динарима без ПДВ-а и са ПДВ-ом.

Цене се у обрасцу понуде изражавају у динарима, са свим обрачунатим пратећим трошковима, сагласно захтевима из обрасца понуде, обрасца структуре цена и техничке спецификације ове конкурсне документације у коју су урачунати и сви зависни трошкови (трошкови рада, добара, ангажовање опреме и механизације, превоз, трошкови прибављања средстава финансијског обезбеђења, административни трошкови и сл.) које Извођач има у вези извођења радова, које су предмет јавне набавке.

Ако је у понуди исказана неуобичајено ниска цена, Наручилац ће поступити у складу са чланом 92. Закона о јавним набавкама.

Б)- УСЛОВИ И РОК ПЛАЋАЊА:

Плаћање је динарско на рачун понуђача-извођача у року не краћем од 8. (осам) дана, нити дужи од 45. (четрдесетпет) дана (сагласно Закону о роковима измирења новчаних обавеза у комерцијалним трансакцијама), од дана пријема неспорне, исправне, потписане и оверене (потписан обрачун изведених радова) фактуре и записника о изведеним радовима од стране понуђача, одговорног извођача радова, извршитеља и инвеститора-наручиоца.

У случају да понуђач понуди краћи рок плаћања, понуда ће се сматрати неприхватљивом и неће се разматрати.

Г)- РОК ВАЖЕЊА ПОНУДЕ

Рок важења понуде не може бити краћи од 30 (тридесет) дана од дана јавног отварања понуда.

У случају да понуђач понуди краћи рок важења понуде, понуда ће се сматрати неприхватљивом и неће се разматрати.

У случају истека рока важења понуде наручилац може да у писаном облику затражи од понуђача продужење рока важности понуде. Уколико понуђач прихвати захтев за продужење рока важења понуде не може мењати оригиналну садржину понуде.

Уколико понуђач не прихвати захтев за продужење рока важења понуде, наручилац неће разматрати његову понуду.

Д)- РОК ИЗВРШЕЊА

Рок трајања извршења је максимално **3 (три)** календарска дана од дана за који је заказано принудно извршење решења, достављаним обавештењем од стране наручиоца о дану извршења предмета набавке.

У случају да понуђач понуди дужи рок извршења, понуда ће се сматрати неприхватљивом и неће се разматрати.

Б)- МЕСТО ИЗВРШЕЊА

Место извршења је: **1-Рушење објекта у улици Доситејевој број 88/2 на кат.парцели 3352/1 КО Краљево, Партија 2- Рушење објекта у улици Доситејевој број 3/5 на кат.парцели 3356/3 КО Краљево, Партија 3- Рушење објекта у улици Доситејевој број 78 на кат.парцели 3352/6 КО Краљево, Партија 4- Рушење објекта у улици Доситејевој број 80 на кат.парцели 3352/6 КО Краљево, Партија 5- Рушење објекта у улици Војводе Степе број 71/3 на кат.парцели 1810 КО Краљево, Партија 6- Рушење објекта у улици Љубинка Ђорђевића број 27 на кат.парцели 5469/9 КО Краљево, Партија 7- Рушење објекта у улици Цара Лазара број 32/3 на кат.парцели 1001 КО Краљево и Партија 8- Рушење објекта Земљорадничка задруга „Самаила“ село Буковица на кат.парцели 153/6 КО Буковица.**

14. СРЕДСТВА ФИНАНСИЈСКОГ ОБЕЗБЕЂЕЊА

Понуђач је у обавези да достави следећа средства финансијског обезбеђења:

1. Понуђач који наступа самостално, понуђач који наступа са подизвођачима, односно група понуђача је у обавези да уз понуду достави

1) Средство финансијског обезбеђења за озбиљност понуде, и то: **БЛАНКО СОЛО МЕНИЦУ са ОП обрасцем**, картоном депонованих потписа, доказом о регистрацији менице и меничним овлашћењем на износ у висини од 10% понуђене цене без ПДВ-а, роком важења који је 5. (пет) дана дужи од рока важења дате понуде.

Наручилац захтева да понуђачи који се налазе на списку негативних референци који води Управа за јавне набавке, а који имају негативну референцу за предмет који није истоветан предмету конкретне јавне набавке уз понуду доставе средство финансијског обезбеђења за озбиљност понуде, и то: **БЛАНКО СОЛО МЕНИЦУ са ОП обрасцем**, картоном депонованих потписа, доказом о регистрацији менице и меничним овлашћењем на износ у висини од 15% понуђене цене без ПДВ-а, са роком важења који је 5 (пет) дана дужи од рока важења дате понуде.

Наручилац може активирати прописно потписану и оверену бланко сопствену (соло) меницу са датим меничним овлашћењем, којом се гарантује да ће понуђач платити укупан износ из менице по пријему првог позива наручиоца у случају да:

- Понуђач повуче, измени или опозве понуду за време трајања важности понуде, без сагласности наручиоца;

- Понуђач, иако је упознат са чињеницом да је његова понуда прихваћена од наручиоца као најповољнија, одбио да потпише уговор сходно условима из понуде;

- Понуђач није успео, или је одбио да достави тражено средство финансијског обезбеђења за добро извршење посла.

2) Понуђач који буде изабран као најповољнији, дужан је да приликом закључења уговора достави као средство финансијског обезбеђења **потписану, оверену и регистровану бланко**

соло меницу са меничним овлашћењима **за добро извршење посла** са клаузулом „без протеста“ у висини од по 10% укупне вредности уговора без ПДВ-а, односно у висини од по 15% вредности Уговора без ПДВ-а за понуђаче који се налазе на списку негативних референци који води Управа за јавне набавке, а који имају негативну референцу за предмет који није истоветан предмету конкретне јавне набавке, са роком важности 30. дана дужим од рока извршења укупно уговорене обавезе за средство финансијског обезбеђења за добро извршење посла.. Уз сопствену меницу и менично овлашћење, понуђач се обавезује да достави потврду о регистрацији менице од стране пословне банке, копију картона депонованих потписа и ОП образац.

Наручилац ће уновчити меницу уколико понуђач коме је додељен уговор благовремено не потпише уговор о јавној набавци.

Наручилац ће вратити менице понуђачима са којима није закључен уговор, одмах по закључењу уговора са изабраним понуђачем, на њихов писани захтев.

Тражени инструмент финансијског обезбеђења мора бити неопозив, безуслован, платив на први позив и без права на приговор.

Уколико изабрани понуђач не достави напред наведено средство финансијског обезбеђења, Наручилац неће закључити уговор са њим и може закључити уговор са првим следећим понуђачем, према условима из конкурсне документације.

15. ДОДАТНЕ ИНФОРМАЦИЈЕ ИЛИ ПОЈАШЊЕЊА У ВЕЗИ СА ПРИПРЕМАЊЕМ ПОНУДЕ

Заинтересовано лице може, у писаном облику тражити од наручиоца додатне информације или појашњења у вези са припремањем понуде на адресу Трг Јована Сарића 1, Краљево или на е-mail: nabavka@kraljevo.org / уз напомену да се комуникација у поступку јавне набавке врши на начин одређен чланом 20. Закона/ најкасније пет дана пре истека рока за подношење понуде. Ако је документ из поступка јавне набавке достављен од стране наручиоца или понуђача путем електронске поште или факсом, страна која је извршила достављање дужна је да од друге стране захтева да на исти начин потврди пријем тог документа као доказ да је извршено достављање.

У случају из предходног става наручилац је дужан да заинтересованом лицу у року од три дана од дана пријема захтева, пошаље одговор у писаном облику и да истовремено ту информацију објави на Порталу јавних набавки.

По истеку рока предвиђеног за подношење понуда наручилац не може да мења нити да допуњује конкурсну документацију.

Саставне елементе конкурсне документације чине и измене и допуне те документације, као и додатне информације и објашњења у вези са припремањем понуде која су дата у писаном облику. Сви достављени одговори на питања и појашњена конкурсне документације од стране наручиоца (уколико их има) достављају се обавезно уз понуду.

Тражење додатних информација и појашњења телефоном није дозвољено.

16. КРИТЕРИЈУМ ЗА ИЗБОР НАЈПОВОЉНИЈЕ ПОНУДЕ И ЗА ДОДЕЛУ УГОВОРА

Критеријум за избор најповољније понуде **је најнижа понуђена цена** под условом да су испуњени сви остали услови наведени у конкурсној документацији.

17. ДВЕ ИЛИ ВИШЕ ПОНУДА СА ИСТОМ ЦЕНОМ

Уколико два или више понуђача имају понуду са истом ценом, предност има понуђач који је понудио краћи рока извршења радова.

18. ПОВЕРЉИВИ ПОДАЦИ

Наручилац је дужан да:

1) чува као поверљиве све податке о понуђачима садржане у понуди које је као такве, у складу са чл. 14. Закона о јавним набавкама, понуђач означио у понуди;

2) одбије давање информације која би значила повреду поверљивости података добијених у понуди;

3) чува као пословну тајну имена заинтересованих лица, понуђача и подносилаца пријава, као и податке о поднетим понудама, односно пријавама, до отварања понуда, односно пријава.

Неће се сматрати поверљивим докази о испуњености обавезних услова, цена и други подаци из понуде који су од значаја за примену елемената критеријума и рангирање понуде.

19. РАЗЛОЗИ ЗА ОДБИЈАЊЕ ПОНУДЕ

Наручилац ће одбити понуду ако је неблаговремена и неприхватљива а све у складу са чланом 3, тачком 31, 32 и 33. Закона о јавним набавкама.

Такође, наручилац ће одбити понуду и ако:

- 1) понуђач није доставио тражено и исправно средство обезбеђења;
- 2) је понуђени рок важења понуде краћи од прописаног;
- 3) је понуђени рок извршења дужи од прописаног;
- 4) ако је понуђени рок за плаћање краћи од 8. дана;
- 5) понуда садржи друге недостатке због којих није могуће утврдити стварну садржину понуде или није могуће упоредити је са другим понудама.

Понуда понуђача мора да садржи сва документа дефинисана конкурсном документацијом.

Наручилац може одбити понуду као неприхватљиву уколико су испуњени услови за то у складу са одредбама чл. 82. Закона (негативне референце).

Наручилац може одбити понуду уколико поседује доказ који потврђује да понуђач није испунио своје обавезе по раније закљученим уговорима о јавним набавкама који су се односили на исти предмет набавке, за период од предходне три године пре објављивања позива за подношење понуда.

Доказ постојања негативне референце може бити:

5. правоснажна судска одлука или коначна одлука другог надлежног органа;
6. исправа о реализованом средству обезбеђења испуњења обавеза у поступку јавне набавке или испуњења уговорних обавеза;
7. исправа о наплаћеној уговорној казни;
8. рекламације потрошача, односно корисника, ако нису отклоњене у уговореном року;
9. извештај надзорног органа о изведеним ј радовима који нису у складу са пројектом, техничком спецификацијом и уговором.
10. изјава о раскиду уговора због неиспуњења битних елемената уговора дата на начин и под условима предвиђеним законом којим се уређују облигациони односи;
11. доказ о ангажовању на извршењу уговора о јавној набавци лица која нису означена у понуди као подизвођачи, односно чланови групе понуђача;
12. други одговарајући доказ примерен предмету јавне набавке, одређен конкурсном документацијом, који се односи на испуњење обавеза у ранијим поступцима јавне набавке или по раније закљученим уговорима о јавним набавкама.

20. ИСПРАВКА ГРЕШАКА У ПОДНЕТОЈ ПОНУДИ

Наручилац може да изврши исправке рачунских грешака уочених приликом разматрања понуде, по окончаном поступку отварања понуда.

Ако се понуђач не сагласи са исправком рачунских грешака, наручилац ће његову понуду одбити као неприхватљиву.

21. ДОДАТНА ОБЈАШЊЕЊА ОД ПОНУЂАЧА ПОСЛЕ ОТВАРАЊА ПОНУДА И КОНТРОЛА КОД ПОНУЂАЧА ОДНОСНО ЊЕГОВОГ ПОДИЗВОЂАЧА

После отварања понуда наручилац може приликом стручне оцене понуда у циљу прегледа, вредновања и упоређивања понуда, у писаном облику захтевати од понуђача додатна објашњења која ће му помоћи при прегледу, вредновању и упоређивању понуда, а може вршити и контролу (увид) код понуђача, односно његовог подизвођача.

Уколико наручилац оцени да су потребна додатна објашњења или је потребно извршити контролу (увид) код понуђача, односно његовог подизвођача, наручилац ће понуђачу оставити примерени рок да поступи по позиву наручиоца, односно да омогући наручиоцу контролу (увид) код понуђача, као и код његовог подизвођача.

Понуђачи су у обавези да на захтев Наручиоца у току разматрања понуде пруже додатна објашњења, односно поднесу тражена документа при чему није дозвољена било каква промена у садржини понуде, укључујући и промену цене, а посебно није дозвољена промена која би неприхватљиву односно неодговарајућу понуду учинила прихватљивом односно одговарајућом.

Понуђач је обавезан да у остављеном премереном року од дана пријема захтева за објашњења понуде, достави одговор, а у супротном ће се његова понуда одбити, као неодговарајућа.

Наручилац задржава право провере достављених докумената од стране понуђача. Уколико се том приликом установи да копија траженог документа не одговара у потпуности оригиналу тог документа, понуда ће се одбити, као неприхватљива.

22. ОБУСТАВЉАЊЕ ПОСТУПКА ЈАВНЕ НАБАВКЕ

Наручилац је дужан да обустави поступак јавне набавке уколико нису испуњени сви услови за избор најповољније понуде дефинисани Законом о јавним набавкама и овом конкурсном документацијом.

Наручилац може да обустави поступак јавне набавке из објективних и доказивих разлога који се нису могли предвидети у време покретања поступка и који онемогућавају да се започети поступак оконча, односно услед којих је престала потреба наручиоца за предметном набавком због чега се неће понављати у току исте буџетске године, односно у наредних 6 месеци.

23. ОЦЕНА ПОНУДА

Приликом отварања понуда Наручилац не може да врши стручну оцену понуда.

Комисија за јавну набавку која ће приликом стручне оцене понуда узимати у обзир понуђену цену без ПДВ-а.

24. МОДЕЛ УГОВОРА

Саставни део ове конкурсне документације је модел уговора. Понуђачима се исти предочава како би били упућени у садржину уговора који ће закључити са наручиоцем уколико њихова понуда буде изабрана као најповољнија.

25. ОДЛУКА О ДОДЕЛИ УГОВОРА

Оквирни рок у коме ће Наручилац донети Одлуку о додели уговора је максимум 8. (осам) дана од дана јавног отварања понуда.

Одлуку о додели уговора Наручилац ће објавити на Порталу јавних набавки и на својој интернет страници у року од 3 (три) дана од дана доношења одлуке.

Ако поједини подаци из одлуке представљају пословну тајну у смислу закона којим се уређује заштита пословне тајне или представљају тајне податке у смислу закона којим се уређује тајност података, ти подаци из одлуке се неће објавити

26. РОК ЗА ЗАКЉУЧЕЊЕ УГОВОРА, ИЗМЕНЕ ТОКОМ ТРАЈАЊА УГОВОРА

Наручилац је дужан да закључи уговор о јавној набавци са понуђачем којем је додељен уговор у року од **8 (осам) дана** од дана протекла рока за подношење захтева за заштиту права. Ако наручилац не достави потписан уговор понуђачу у наведеном року, понуђач није дужан да

потпише уговор што се неће сматрати одустајањем од понуде и не може због тога сносити било какве последице, осим ако је поднет благовремен захтев за заштиту права.

Ако понуђач којем је додељен уговор, одбије да закључи уговор о јавној набавци, наручилац ће реализовати средство финансијског обезбеђења за озбиљност понуде и доставити доказ негативне референце Управи за јавне набавке, у ком случају наручилац може закључити уговор са првим следећим најповољнијим понуђачем.

У случају да је поднета само једна прихватљива понуда, Наручилац може закључити Уговор пре истека рока за подношење захтева за заштиту права, сагласно члану 112. став 2. тачка 5. Закона о јавним набавкама.

Овај уговор се закључује на период до завршетка радова на основу рока завршетка радова датих у понуди изабраног понуђача, који не може бити дужи од 7 (седам) календарских дана од дана потписивања уговора изабраног понуђача.

Наручилац може након закључења уговора о јавној набавци без спровођења поступка јавне набавке повећати обим предмета набавке, с тим да се вредност уговора може повећати максимално до 5% од укупне вредности првобитно закљученог уговора при чему укупна вредност повећања уговора не може да буде већа од вредности из члана 39. став 1. ЗЈН. Изменом уговора о јавној набавци не може се мењати предмет набавке. Уколико наручилац измени уговор о јавној набавци дужан је да донесе одлуку о измени уговора и да исту објави на Порталу јавних набавки и извештај доставити Управи за јавне набавке и Државној ревизорској институцији.

27. ПОШТОВАЊЕ ОБАВЕЗА ПОНУЂАЧА

Понуђач је у обавези да при састављању својих понуда изричито наведу да су поштовали обавезе које произлазе из важећих прописа о заштити на раду, запошљавању и условима рада, заштити животне средине, као и да нема забрану обављања делатности у време подношења понуде (што доказују Изјавом у прилогу 11. конкурсне документације).

28. ОБАВЕШТЕЊЕ ЗА НАКНАДУ КОРИШЋЕЊА ПАТЕНТА

Накнаду за коришћење патената, као и одговорност за повреду заштићених права интелектуалне својине трећих лица сноси понуђач-прилог 11. ове конкурсне документације.

29. ЗАШТИТА ПРАВА ПОНУЂАЧА

Захтев за заштиту права подноси се Републичкој комисији, а предаје наручиоцу непосредно или препорученом поштом са повратницом. Може се поднети у току целог поступка јавне набавке, а после доношења одлуке о додели уговора у року од десет дана од дана пријема одлуке. Подносилац захтева за заштиту права је дужан да на рачун број: [840-30678845-06](tel:840-30678845-06), шифра плаћања: 153, позив на број (у зависности од седишта општине), сврха: Републичка административна такса, корисник: Буџет Републике Србије, уз назнаку која је јавна набавка у питању (ЈН број 404-46/15-IX) уплати таксу у износу од 120.000,00 динара (утврђену чланом 156. став 1. тачка 2. Закона о јавним набавкама) и доказ о извршеној уплати, достави у прилогу захтева.

Примерак захтева за заштиту права подносилац истовремено доставља Републичкој комисији за заштиту права у поступцима јавних набавки, на адресу Немањина 22-26, 11000 Београд.

О поднетом захтеву за заштиту права наручилац ће обавестити све учеснике у поступку јавне набавке у року од 2 (два) дана од дана пријема захтева и истовремено објављује обавештење о поднетом захтеву на Порталу јавних набавки.

ПРИЛОГ 5. ОБРАЗАЦ ПОНУДЕ

Понуда број _____ од _____ за јавну набавку извођења радова на административном извршењу Решења о рушењу и уклањању објеката, делова објеката, мањих монтажних објеката и комуналне инфраструктуре по Партијама, ЈН број 404-46/15-IX.

1) ОПШТИ ПОДАЦИ О ПОНУЂАЧУ

Назив понуђача:	
Адреса понуђача:	
Матични број понуђача:	
Порески идентификациони број понуђача (ПИБ):	
Име особе за контакт:	
Електронска адреса понуђача (e-mail):	
Телефон:	
Телефакс:	
Број рачуна понуђача и назив банке:	
Лице овлашћено за потписивање уговора	

2) ПОНУДУ ПОДНОСИ:

А) САМОСТАЛНО
Б) СА ПОДИЗВОЂАЧЕМ
В) КАО ЗАЈЕДНИЧКУ ПОНУДУ

Напомена: заокружити начин подношења понуде и уписати податке о подизвођачу, уколико се понуда подноси са подизвођачем, односно податке о свим учесницима заједничке понуде, уколико понуду подноси група понуђача

3) ПОДАЦИ О ПОДИЗВОЂАЧУ

	Назив подизвођача:	
	Адреса:	
	Матични број:	
	Порески идентификациони број:	
	Име особе за контакт:	
	Процент укупне вредности набавке који ће извршити подизвођач:	
	Део предмета набавке који ће извршити подизвођач:	

Напомена:

Табелу „Подаци о подизвођачу“ попуњавају само они понуђачи који подносе понуду са подизвођачем, а уколико има већи број подизвођача од места предвиђених у табели, потребно је да се наведени образац копира у довољном броју примерака, да се попуни и достави за сваког подизвођача.

4) ПОДАЦИ О УЧЕСНИКУ У ЗАЈЕДНИЧКОЈ ПОНУДИ

	Назив учесника у заједничкој понуди:	
	Адреса:	
	Матични број:	
	Порески идентификациони број:	
	Име особе за контакт:	

ОБРАЗАЦ ПОНУДЕ-наставек

Јавна набавка извођења радова на административном извршењу Решења о рушењу и уклањању објеката, делова објеката, мањих монтажних објеката и комуналне инфраструктуре по Партијама, ЈН број 404-46/15-IX.

Понуда број _____	
У складу са условима јавног позива и конкурсном документацијом, спремни смо да набавку извођења радова на административном извршењу Решења о рушењу и уклањању објеката, делова објеката, мањих монтажних објеката и комуналне инфраструктуре по Партијама реализујемо на следећи начин:	
Укупна цена са свим трошковима без ПДВ-а	Партија 1 _____ динара
	Партија 2 _____ динара
	Партија 3 _____ динара
	Партија 4 _____ динара
	Партија 5 _____ динара
	Партија 6 _____ динара
	Партија 7 _____ динара
	Партија 8 _____ динара
Укупан износ ПДВ	Партија 1 _____ динара
	Партија 2 _____ динара
	Партија 3 _____ динара
	Партија 4 _____ динара
	Партија 5 _____ динара
	Партија 6 _____ динара
	Партија 7 _____ динара
	Партија 8 _____ динара
Укупна цена са свим трошковима са ПДВ-ом	Партија 1 _____ динара
	Партија 2 _____ динара
	Партија 3 _____ динара
	Партија 4 _____ динара
	Партија 5 _____ динара
	Партија 6 _____ динара
	Партија 7 _____ динара
	Партија 8 _____ динара
Рок извршења (максимум 3 дана од дана достављања обавештења)	Партија 1 _____ дана
	Партија 2 _____ дана
	Партија 3 _____ дана
	Партија 4 _____ дана
	Партија 5 _____ дана
	Партија 6 _____ дана
	Партија 7 _____ дана
	Партија 8 _____ дана

Рок и услови плаћања (не сме бити краћи од 8. дана)	Партија 1 _____ дана	
	Партија 2 _____ дана	
	Партија 3 _____ дана	
	Партија 4 _____ дана	
	Партија 5 _____ дана	
	Партија 6 _____ дана	
	Партија 7 _____ дана	
	Партија 8 _____ дана	
Опција понуде (минимум 30 дана)	_____ дана	
Датум:	М.П.	Потпис:

НАПОМЕНА: ОБРАЗАЦ ПОНУДЕ ПОНУЂАЧ МОРА ДА ПОПУНИ, ОВЕРИ ПЕЧАТОМ И ПОТПИШЕ ЧИМЕ ПОТВРЂУЈЕ ДА СУ ТАЧНИ ПОДАЦИ КОЈИ СУ У ПОНУДИ ОБРАСЦУ ПОНУДЕ НАВЕДЕНИ

ПРИЛОГ 6. МОДЕЛ УГОВОРА

УГОВОР

Закључен у Краљеву дана _____ 2015. године између:

1. **Градске управе града Краљева**, Трг Јована Сарића 1, Краљево, ПИБ 101774507, матични број 07341857, коју заступа начелник Градске управе града Краљева Милош Петровић, дипл. правник (у даљем тексту: **Наручилац**) и

2. _____ (фирма) _____ (седиште) као ПИБ _____, матични број _____, текући рачун, број _____, коју заступа директор _____ (у даљем тексту: **Извођач радова**), са друге стране.

ПРЕДМЕТ УГОВОРА: Извођења радова на административном извршењу Решења о рушењу и уклањању објеката, делова објеката, мањих монтажних објеката и комуналне инфраструктуре по Партијама - друга фаза квалификационог поступка.

Уговорне стране сагласно уговарају следеће:

Предмет уговора

Члан 1.

Уговорне стране сагласно констатују да је Наручилац изабрао Извођача радова као најповољнијег понуђача за извођење радова на административном извршењу Решења о рушењу и уклањању објеката, делова објеката, мањих монтажних објеката и комуналне инфраструктуре по Партијама и то: Партија 1-Рушење објекта у улици Доситејевој број 88/2 на кат.парцели 3352/1 КО Краљево, Партија 2- Рушење објекта у улици Доситејевој број 3/5 на кат.парцели 3356/3 КО Краљево, Партија 3- Рушење објекта у улици Доситејевој број 78 на кат.парцели 3352/6 КО Краљево, ПШарија 4- Рушење објекта у улици Доситејевој број 80 на кат.парцели 3352/6 КО Краљево, Партија 5- Рушење објекта у улици Војводе Степе број 71/3 на кат.парцели 1810 КО Краљево, Партија 6-Рушење објекта у улици Љубинка Ђорђевића број 27 на кат.парцели 5469/9 КО Краљево, Партија 7- Рушење објекта у улици Цара Лазара број 32/3 на кат.парцели 1001 КО Краљево и Партија 8- Рушење објекта Земљорадничка задруга „Самаила“ село Буковица на кат.парцели 153/6 КО Буковица, а по спроведеном поступку јавне набавке у другој фази квалификационог поступка, ЈН број 404-46/15-IX.

Члан 2.

Уговорне стране сагласно уговарају извођење радова на административном извршењу Решења о рушењу и уклањању објеката, делова објеката, мањих монтажних објеката и комуналне инфраструктуре по Партијама у складу са усвојеном понудом Извођача радова број _____ од _____ 2015. године, која је саставни део овог Уговора и овим уговором.

Ради извођења радова из става 1. овог члана, Извођач радова се обавезује да обезбеди радну снагу, материјал, грађевинску и другу опрему, изврши грађевинске раддове као и све друго неопходно за потпуно извршење радова који су предмет овог уговора.

Вредност радова - цена

Члан 3.

Уговорне стране сагласно уговарају цену набавке добара из члана 1. и 2. овог уговора у износу од:

За **Партију I** – Рушење објекта у улици Доситејевој број 88/2 на кат.парцели 3352/1 КО Краљево _____ динара, без ПДВ-а,

(словима: _____)

односно _____ динара са ПДВ-ом

(словима: _____)

За **Партију II** – Рушење објекта у улици Доситејевој број 3/5 на кат.парцели 3356/3 КО Краљево _____ динара, без ПДВ-а

(словима: _____)

односно _____ динара са ПДВ-ом

(словима: _____),

За **Партију III** – Рушење објекта у улици Доситејевој број 78 на кат.парцели 3352/6 КО Краљево _____ динара, без ПДВ-а

(словима: _____)

односно _____ динара са ПДВ-ом (словима: _____),

За **Партију IV** – Рушење објекта у улици Доситејевој број 80 на кат.парцели 3352/6 КО Краљево _____ динара, без ПДВ-а

(словима: _____)

односно _____ динара са ПДВ-ом (словима: _____),

За **Партију V** – Рушење објекта у улици Војводе Степе број 71/3 на кат.парцели 1810 КО Краљево _____ динара, без ПДВ-а

(словима: _____)

односно _____ динара са ПДВ-ом (словима: _____)

За **Партију VI** – Рушење објекта у улици Љубинка Ђорђевића број 27 на кат.парцели 5469/9 КО Краљево _____ динара, без ПДВ-а

(словима: _____)

односно _____ динара са ПДВ-ом (словима: _____)

За **Партију VII** – Рушење објекта у улици Цара Лазара број 32/3 на кат.парцели 1001 КО Краљево _____ динара, без ПДВ-а

(словима: _____)

односно _____ динара са ПДВ-ом (словима: _____) и

За **Партију VIII** – Рушење објекта Земљорадничка задруга „Самаила“ село Буковица на кат.парцели 153/6 КО Буковица _____ динара, без ПДВ-а

(словима: _____)

односно _____ динара са ПДВ-ом (словима: _____)

УКУПНО: _____ динара, без ПДВ-а

СЛОВИМА: _____

односно

УКУПНО: _____ динара, са ПДВ-ом

СЛОВИМА: _____

- (уписати укупну вредност уколико се понуда подноси за више партија).

Уговорена цена из става 1. овог члана је фиксна, не подлеже променама и обухвата све пратеће трошкове које Испоручилац има у поступку извршења ове јавне набавке.

Осим вредности рада и услуга неопходних за извршење уговора, цена обухвата и трошкове организације извршења, осигурања и све остале директне зависне трошкове (трошкови рада, добара, ангажовање опреме и механизације, превоз, трошкови прибављања средстава финансијског обезбеђења, административни трошкови и сл) које Извођач радова има у вези извођења радова, које су предмет јавне набавке.

Члан 4.

Наручилац се обавезује да у року од _____ дана од дана пријема исправно испостављене фактуре најповољнијег понуђача –Извођача радова и записника о изведеним радовима уплати договорени износ са ПДВ-ом, на рачун Најповољнијег понуђача – Извођача радова број _____ код _____ банке.

Сматра се исправно испостављеном фактуром она која поседује сва обележја рачуновствене исправе у смислу одговарајућих одредаба Закона о рачуноводству (Сл. гласник РС“ бр. 62/13).

Фактуре које не испуњавају напред наведене услове неће бити прихваћене као основ за плаћање поводом Уговору.

Члан 5.

Укупна вредност радова на административном извршењу Решења о рушењу и уклањању објеката, делова објеката, мањих монтажних објеката и комуналне инфраструктуре утврђује на основу датих цена понуде из члана 3 овог уговора, а према обрачуну стварно изведених радова.

Обрачун стварно изведених радова и услуга врши се у складу са понудом и условима из понуде, а на основу записника о изведеним радовима који на лицу места сачињавају овлашћени представник најповољнијег понуђача - Извођача радова и Наручиоца. Наручилац контролише поступак извршења.

Записници о извршењу морају бити читки, морају садржати чињенице да ли су органи МУП-а присуствовали извршењу, да ли је странка присуствовала извршењу. Сви записници морају бити потписани од стране овлашћених лица Наручиоца – грађевинског инспектора и извршитеља, овлашћених представника Најповољнијег понуђача –Извођача радова и странке. Уколико странка није присутна или одбије да потпише записник, та околност мора бити записнички констатована.

Обрачун се врши у складу са записником и цена из понуде према врсти изведених радова и услуга.

Члан 6.

Наручилац може да оспори износ исказан у испостављеној фактури с обзиром на количине извршених радова, квалитета, радова, врсте извршених радова и сл. Уколико Наручилац оспори само део исказане вредности радова у рачуну, дужан је да у уговореном року исплати неоспорену вредност радова.

Разлоге оспоравања и оспорени износ радова, Наручилац је дужан да констатује у записнику о извршењу и да констатовано образложи на други несумњив начин и обавести Најповољнијег понуђача – Извођача радова у року од пет дана од дана пријема рачуна чији је садржај оспорен. Уколико у том року не обавести Извођача радова о својим примедбама, сматраће се да нема примедби на обрачунате радове.

Извођач радова је обавезан да уговорене радове изведе у уговореном року.

Рок за завршетак радова

Члан 7.

Извођач радова се обавезује да уговорене радове изведе у року од за Партију I _____ календарских дана, за Партију II _____ календарских дана, за Партију III _____ календарских дана, за Партију IV _____ календарских дана, за Партију V _____ календарских дана, за Партију VI _____ календарских дана, за Партију VII _____ календарских дана и за Партију VIII _____ календарских дана од дана достављања обавештења од стране наручиоца о дану започињања извршења радова.

Датум увођења у посао констатују овлашћени представници уговорача када наручилац упути посебно обавештење о дану заказаног принудног извршења решења извођачу што се констатује у грађевинском дневнику и од тога дана рачунају се сви рокови из овог уговора.

У случајевима кад је наручилац послао обавештење о дану кад је заказано извршење и не дође до самог извршења предмета набавке (нпр. објекат порушен), а притом је Извођач радова имао трошкове око ангажовања меканизације, радне снаге и др. да би извршио предмет овог уговора, Наручилац се обавезује да надокнади трошкове које је Извођач радова имао у висини стварних трошкова за ангажовање радника и машина, а највише до 15% од уговорене цене извођења радова, што се констатује сачињавањем записника о затеченом стању утврђеном на лицу места који потписују овлашћени представник наручиоца, грађевински инспектор и извођач радова, како у погледу објекта који је предмет ове овог уговора тако и у погледу присутности механизације и радне снаге. Записник о затеченом стању утврђеном на лицу места уз достављању фактуру Извођача радова представља основ за плаћање насталих трошкова Најповољнијег понуђача-Извођача радова.

Члан 8.

Извођач радова има право на продужење уговореног рока али не рока у дану принудног извршења само у случају ако је у уговореном року био спречен да настави да изводи радове због наступања ванредних догађаја који се могу окарактерисати као виша сила или мере државних органа и који се нису могли предвидети у време закључивања уговора, али само под условом да су те околности од утицаја на извођење радова и да је Извођач радова обавестио извршитеља.

Извођач радова се обавезује да наручиоцу поднесе захтев за продужење уговореног рока чим сазна за разлог због којег се уговорени рок може продужити. Захтев за продужење обавезно треба да садржи и образложење.

У случају из става 1. и 2. овог члана рок за извођење радова продужава се за онолико времена колико су трајале околности због којих радови нису могли да се изводе, о чему ће се закључити анекс уговора.

Уколико околности из става 1. овог члана наступе по истеку уговореног рока за извођење радова, извођач нема право на продужење уговореног рока и других уговорених услова извођења радова.

Члан 9.

Ако извођач радова неоправдано закасни са извођењем радова или неквалитетно изведе радове обавезан је да наручиоцу плати уговорну казну у висини од 2.5% (дваипо посто) од

вредности уговорених радова за сваки дан неоправданог закашњења, с тим да укупна казна може да износи највише 5% од вредности уговорених радова без ПДВ-а.

Делимично извршење радова у уговореном року не искључује обавезу плаћања уговорне казне.

Уговорна казна обрачунава се приликом коначног обрачуна изведених радова и одбија од окончане ситуације без предходног пристанка извођача радова умањењем рачуна наведеног у окончаној ситуацији.

Ако Наручилац због закашњења у извођењу или предаји изведених радова претрпели штету која је већа од износа уговорне казне, могу захтевати накнаду штете, односно поред уговорне казне и разлику до пуног износа претрпљене штете. Постојање и износ штете Наручилац мора доказати.

Члан 10.

Извођач радова се обавезује да о свом трошку обезбеди и истакне на видном месту таблу, која мора да садржи:

- податке о објекту који се уклања;
- одговорном Извођачу радова;
- почетку извођења и року завршетка радова.

Члан 11.

Извођач радова се обавезује да изведе радове у складу са важећим прописима, техничким прописима, инвестиционо-техничком документацијом, правилима струке и овим уговором и да по завршетку радова изведене радове преда Наручиоцу.

Извођач радова се обавезује :

- да пре почетка радова Наручиоцу достави решење о именовању одговорног извођача радова, а одмах о добијању обавештења о дану заказаног извршења.
- да се строго придржава мера заштите на раду и пријави почетак извођења радова надлежном органу који врши надзор из области безбедности и здравља на раду;
- да испуни све уговорене обавезе стручно, квалитетно, према важећим стандардима и правилима струке за ту врсту посла и у уговореном року;
- да обезбеди довољну радну снагу на градилишту и опрему потребну за извођење уговором преузетих радова;
- да обезбеди безбедност свих лица на градилишту, као и одговарајуће обезбеђење складишта својих материјала и слично, тако да се Наручилац ослобађа свих одговорности према државним органима, што се тиче безбедности, прописа о заштити животне средине, и радно-правних прописа за време укупног трајања извођења радова до њиховог извршења;
- да уредно образује и води сву градилишну документацију предвиђену законом и другим прописима Републике Србије, који регулишу ову област;
- да омогући вршење стручног надзора на објекту;
- да поступи по свим основаним примедбама и захтевима Наручиоца датим на основу извршеног надзора и да у том циљу, у зависности од конкретне ситуације, о свом трошку, изврши поправку или рушење или поновно извођење радова или убрзања извођења радова када је запао у доцњу у погледу уговорених рокова извођења радова;
- да уведе рад у више смена, продужи смену или уведе у рад више извршилаца, без права на повећање трошкова или посебне накнаде за то уколико не испуњава предвиђену динамику;
- да писаним путем обавести инвеститора о својим подизвођачима у складу са конкурсном документацијом.

Члан 12.

Уговорне стране сагласно констатују да је Извођач радова приликом закључења уговора Наручиоцу доставио средство финансијског обезбеђења тражено конкурсном документацијом и то: потписану и оверену бланко соло меницу са меничним овлашћењем за добро извршење посла, са клаузулом „без протеста“ у висини од 10% укупне вредности уговора без ПДВ- а, са роком важности 30 дана дужим од рока извршења укупно уговорене обавезе, са меничним овлашћењима, ОП обрасцем и картоном депонованих потписа. Уз сопствену меницу и менично овлашћење, Извођач радова је доставио потврду о регистрацији менице од стране пословне банке и копију картона депонованих потписа.

Извођач радова је сагласан да Наручилац активира достављену, потписану и оверену бланко соло меницу за добро извршење посла са клаузулом, „без протеста“ у висини од 10% од вредности уговора без ПДВ-а, у случају раскида уговора и неиспуњавања уговорних обавеза од стране Извођача радова.

Члан 13.

Уговорне стране сагласно уговарају да Наручилац може након закључења уговора о јавној набавци без спровођења поступка јавне набавке повећати обим предмета набавке, с тим да се вредност уговора може повећати максимално до 5% од укупне вредности првобитно закљученог уговора.

Члан 14.

Уговорне стране сагласно уговарају да ће Извођач радова део уговорених радова _____ (не већи од 50%) извршити преко подизвођача Предузећа _____, са седиштем у _____, ПИБ _____, матични број _____.

Извођач радова у потпуности одговара Наручиоцу за извршење уговорених обавеза, те и за радове изведене од стране подизвођача, као да их је сам извео.

Члан 15.

Уговорне стране сагласно уговарају да се Извођач радова обавезује уписује у грађевински дневник.

Извођач радова и извршитељ на Записнику потврђују да су радови изведени према достављеној документацији и условима из понуде најповољнијег понуђача – Извођача радова.

Члан 16.

Свака од уговорних страна има право на раскид овог уговора у случају неиспуњења уговорних обавеза друге уговорне стране.

Наручилац задржава право да једнострано раскине овај Уговор уколико извршени радови не одговарају прописима или стандардима за ту врсту посла и квалитету наведеном у понуди Извођача радова, а Извођач радова није поступио по примедбама извршитеља или грађевинског инспектора..

Наручилац може једнострано раскинути уговор у следећим случајевима када Извођач радова не приступи извршењу, када не испуни уговорене рокове и ако Извођач радова не изводи радове у складу са достављеном понудом најповољнијег понуђача –Извођача радова.

Уколико дође до раскида Уговора пре завршетка свих радова чије извођење је било предмет овог Уговора стручни надзор ће сачинити Записник о до тада стварно изведеним радовима и њиховој вредности у складу са овим Уговором.

Уговор се раскида писменом изјавом која садржи основ за раскид уговора и доставља се другој уговорној страни.

У случају раскида Уговора, Извођач радова је дужан да изведене радове обезбеди и сачува од пропадања.

Члан 17.

За све што овим Уговором није посебно уговорено примењују се одредбе Закона о планирању и изградњи, Закона о облигационим односима, посебних узанси о грађењу и других прописа који регулишу ову област.

Члан 18.

Прилози и саставни делови овог Уговора су:

- понуда Извођача радова бр. _____ од _____ 2015. године
- средство обезбеђења -меница за добро извршење уговора

Члан 19.

Евентуалне спорове који настану из овог уговора, уговорне стране су сагласне да решавају споразумно, а ако се спор не може решити мирним путем сагласно уговарају надлежност стварно и месно надлежног суда у Краљеву.

Члан 21.

Измене овог уговора врше се само у писаној форми, путем анекса, уз предходну обострану сагласност уговорних страна.

Члан 22.

Овај уговор сачињен је у 6 (шест) истоветних примерака, од којих 4 (четири) задржава Наручилац а 2 (два) Извођач радова.

НАРУЧИЛАЦ

ИЗВОЂАЧ РАДОВА

НАПОМЕНА: Модел уговора попуњава, оверава и потписује понуђач за на то предвиђеним местима. У случају подношења понуде са подизвођачима или групом понуђача, сваки подизвођач или члан групе, уговор потписује и оверава печатом на задњој страни модела уговора. Овај модел уговора представља садржину уговора који ће бити закључен са изабраним понуђачем.

Ако понуђач без оправданих разлога одбије да закључи уговор о јавној набавци након што му је уговор додељен, Наручилац ће Управи за јавне набавке доставити доказ негативне референце и исправу о реализованом средству обезбеђења

ПРИЛОГ 7. ОБРАЗАЦ СТРУКТУРЕ ЦЕНЕ

Партија 1- Рушење објекта у улици Доситејевој број 88/2 на кат.парцели 3352/1 КО Краљево

1. Трошкови извршења	_____ динара без ПДВ-а
2. Трошкови радне снаге, механизације, превоза и специјалистичких услуга	_____ динара без ПДВ-а
3. Укупна цена (без ПДВ-а)	_____ динара без ПДВ-а
4. Стопа ПДВ-а	_____ %
5. Износ ПДВ-а на укупну цену	_____ динара
6. Укупна цена (са ПДВ-ом)	_____ динара са ПДВ-ом

место: _____
датум: _____

М.П.

потпис овлашћеног лица

Партија 2- Рушење објекта у улици Доситејевој број 3/5 на кат.парцели 3356/3 КО Краљево

1. Трошкови извршења	_____ динара без ПДВ-а
2. Трошкови радне снаге, механизације, превоза и специјалистичких услуга	_____ динара без ПДВ-а
3. Укупна цена (без ПДВ-а)	_____ динара без ПДВ-а
4. Стопа ПДВ-а	_____ %
5. Износ ПДВ-а на укупну цену	_____ динара
6. Укупна цена (са ПДВ-ом)	_____ динара са ПДВ-ом

место: _____
датум: _____

М.П.

потпис овлашћеног лица

Партија 3- Рушење објекта у улици Доситејевој број 78 на кат.парцели 3352/6 КО Краљево

1. Трошкови извршења	_____ динара без ПДВ-а
2. Трошкови радне снаге, механизације, превоза и специјалистичких услуга	_____ динара без ПДВ-а
3. Укупна цена (без ПДВ-а)	_____ динара без ПДВ-а
4. Стопа ПДВ-а	_____ %
5. Износ ПДВ-а на укупну цену	_____ динара
6. Укупна цена (са ПДВ-ом)	_____ динара са ПДВ-ом

место: _____
датум: _____

М.П.

потпис овлашћеног лица

Партија 4- Рушење објекта у улици Доситејевој број 80 на кат.парцели 3352/6 КО Краљево

1. Трошкови извршења	_____ динара без ПДВ-а
2. Трошкови радне снаге, механизације, превоза и специјалистичких услуга	_____ динара без ПДВ-а
3. Укупна цена (без ПДВ-а)	_____ динара без ПДВ-а
4. Стопа ПДВ-а	_____ %
5. Износ ПДВ-а на укупну цену	_____ динара
6. Укупна цена (са ПДВ-ом)	_____ динара са ПДВ-ом

место: _____
датум: _____

М.П.

потпис овлашћеног лица

Партија 5- Рушење објекта у улици Војводе Степе број 71/3 на кат.парцели 1810 КО Краљево

1. Трошкови извршења	_____ динара без ПДВ-а
2. Трошкови радне снаге, механизације, превоза и специјалистичких услуга	_____ динара без ПДВ-а
3. Укупна цена (без ПДВ-а)	_____ динара без ПДВ-а
4. Стопа ПДВ-а	_____ %
5. Износ ПДВ-а на укупну цену	_____ динара
6. Укупна цена (са ПДВ-ом)	_____ динара са ПДВ-ом

место: _____
датум: _____

М.П.

потпис овлашћеног лица

Партија 6- Рушење објекта у улици Љубинка Ђорђевића број 27 на кат.парцели 5469/9 КО Краљево

1. Трошкови извршења	_____ динара без ПДВ-а
2. Трошкови радне снаге, механизације, превоза и специјалистичких услуга	_____ динара без ПДВ-а
3. Укупна цена (без ПДВ-а)	_____ динара без ПДВ-а
4. Стопа ПДВ-а	_____ %
5. Износ ПДВ-а на укупну цену	_____ динара
6. Укупна цена (са ПДВ-ом)	_____ динара са ПДВ-ом

место: _____
датум: _____

М.П.

потпис овлашћеног лица

Партија 7- Рушење објекта у улици Цара Лазара број 32/3 на кат.парцели 1001 КО Краљево

1. Трошкови извршења	_____ динара без ПДВ-а
2. Трошкови радне снаге, механизације, превоза и специјалистичких услуга	_____ динара без ПДВ-а
3. Укупна цена (без ПДВ-а)	_____ динара без ПДВ-а
4. Стопа ПДВ-а	_____ %
5. Износ ПДВ-а на укупну цену	_____ динара
6. Укупна цена (са ПДВ-ом)	_____ динара са ПДВ-ом

место: _____ М.П. _____ потпис овлашћеног лица
датум: _____

Партија 8- Рушење објекта Земљорадничка задруга „Самаила“ село Буковица на кат.парцели 153/6 КО Буковица

1. Трошкови извршења	_____ динара без ПДВ-а
2. Трошкови радне снаге, механизације, превоза и специјалистичких услуга	_____ динара без ПДВ-а
3. Укупна цена (без ПДВ-а)	_____ динара без ПДВ-а
4. Стопа ПДВ-а	_____ %
5. Износ ПДВ-а на укупну цену	_____ динара
6. Укупна цена (са ПДВ-ом)	_____ динара са ПДВ-ом

место: _____ М.П. _____ потпис овлашћеног лица
датум: _____

Напомена:

Образац структуре цене понуђач мора да попуни, овери печатом и потпише, чиме потврђује да су тачни подаци који су у обрасцу наведени.

Уколико понуђачи подносе заједничку понуду, група понуђача одређује једног понуђача из групе који ће попунити, потписати и печатом оверити образац структуре цене.

2. Упутство како да се попуни образац структуре цене

Образац структуре цене понуђачи попуњавају према следећем упутству:

- Под тачком 1. уписују се трошкови извршења,
- Под тачком 2. уписују се трошкови радне снаге, механизације, превоза и специјалистичких услуга.
- Под тачком 3. понуђачи уписују укупну цену без ПДВ-а,
- Под тачком 4. уписује се стопа ПДВ-а за предметну јавну набавку ;
- Под тачком 5. уписује се износ ПДВ-а на укупну цену;
- Под тачком 6. уписује се укупна цена са ПДВ-ом.

ПРИЛОГ 8. ОБРАЗАЦ ТРОШКОВА ПРИПРЕМЕ ПОНУДА

У складу са чланом 88. став 1. Закона о јавним набавкама („Службени гласник РС“, број 124/12, 14/15 и 68/15) и чланом 6. и 19. Правилника о обавезним елементима конкурсне документације у поступцима јавних набавки и начину доказивања испуњености услова (Службени гласник РС, број 29/13 и 104/13) понуђач _____ доставља укупан износ и структуру трошкова припремања понуде, како следи у табели:

Р.Б.	ВРСТА ТРОШКОВА	ИЗНОС ТРОШКОВА
1.		
2.		
3.		
4.		
5.		
	УКУПАН ИЗНОС ТРОШКОВА У ДИНАРИМА СА ПДВ-ом	

Трошкове припреме и подношења понуде сноси искључиво понуђач и не може тражити од наручиоца накнаду трошкова.

Ако је поступак јавне набавке обустављен из разлога који су на страни наручиоца, наручилац је дужан да понуђачу надокнади трошкове израде узорка или модела, ако су израђени у складу са техничким спецификацијама наручиоца и трошкове прибављања средства обезбеђења, под условом да је понуђач тражио накнаду тих трошкова у својој понуди.

Наручилац задржава право да изврши контролу исказаних трошкова увидом у фактуре и друге доказе.

НАПОМЕНА: Уколико понуђач поднесе заједничку понуду, група понуђача може да се определи да предходно Образац трошкова припреме понуде потпишу и печатом овере сви понуђачи из групе понуђача или група понуђача може да одреди једног понуђача из групе понуђача који ће попунити, потписати и печатом оверити Образац трошкова припреме понуде.

ДОСТАВЉАЊЕ ОВОГ ОБРАСЦА НИЈЕ ОБАВЕЗНО

Датум:

М.П.

Име и презиме понуђача

ПРИЛОГ 9. ОБРАЗАЦ ИЗЈАВЕ О НЕЗАВИСНОЈ ПОНУДИ

У складу са чланом 26. Закона о јавним набавкама („Службени гласник РС“ број 124/12, 14/15 и 68/15) изјављујемо под пуном материјалном и кривичном одговорношћу да понуду за учешће у поступку јавне набавке радова у другој фази квалификационог поступка, за извођење радова на административном извршењу Решења о рушењу и уклањању објеката, делова објеката, мањих монтажних објеката и комуналне инфраструктуре по Партијама, број 404-46/15-IX подносимо независно, без договора са другим понуђачима или заинтересованим лицима.

Датум:

М.П.

Потпис овлашћеног лица

НАПОМЕНА:

Уколико понуду подноси понуђач који наступа самостално Изјаву потписује понуђач. Уколико понуду подноси понуђач који наступа са подизвођачем Изјаву потписује понуђач за подизвођача.

Уколико понуду подноси група понуђача, Изјаву потписује сваки члан групе понуђача, осим ако споразумом није предвиђено да то учини један од понуђача као овлашћен за све учеснике у заједничкој понуди .

Образац копирати у потребном броју примерака.

ПРИЛОГ 10. ОБРАЗАЦ ИЗЈАВЕ О ПОШТОВАЊУ ОБАВЕЗА ИЗ ЧЛАНА 75. СТАВ 2. ЗЈН

У складу са чланом 8. став 1. тачка 20. чланом 21. став 1. тачка 6. чланом 22. став 1. тачка 6. и чланом 23. став 1. тачка 5. Правилника о обавезним елементима конкурсне документације у поступцима јавних набавки и начину доказивања испуњености услова („Службени гласник РС“, број 29/13 и 104/13), понуђач _____ из _____ даје

ИЗЈАВУ

Под материјалном и кривичном одговорношћу изјављујем да сам при састављању понуде у поступку јавне набавке радова у другој фази квалификационог поступка, за извођење радова на административном извршењу Решења о рушењу и уклањању објеката, делова објеката, мањих монтажних објеката и комуналне инфраструктуре по Партијама, број 404-46/15-IX поштовао обавезе које произилазе из важећих прописа о заштити на раду, запошљавању и условима рада, заштити животне средине као и да немам забрану обављања делатности каја је на снази у време подношења понуде.

Такође изјављујем, да сносим накнаду за коришћење патената, као и одговорност за повреду заштићених права интелектуалне својине трећих лица.

Датум:

М.П.

Потпис овлашћеног лица

НАПОМЕНА:

Уколико понуду подноси понуђач који наступа самостално Изјаву потписује понуђач. Уколико понуду подноси понуђач који наступа са подизвођачем Изјаву потписује понуђач за подизвођача.

Уколико понуду подноси група понуђача, Изјаву потписује сваки члан групе понуђача, осим ако споразумом није предвиђено да то учини један од понуђача као овлашћен за све учеснике у заједничкој понуди .

Образац копирати у потребном броју примерака.